



Használati útmutató

Keverőgép

NXMX1412



Köszönjük, hogy az EXPERT keverőgép megvásárlása mellett döntött. Ebben a dokumentumban hasznos információkat talál a termék rendeltetésszerű és helyes használatával kapcsolatban, ezért kérjük, olvassa el figyelmesen!

Biztonság mindenekelőtt! Kérjük feltétlenül olvassa el a Biztonsági Utasításokat is! Azok be nem tartása áramütést, tüzet vagy személyi sérülést okozhat.

Rendeltetésszerű használat:

A készülék alkalmas többféle anyag, például festék, gipsz, cement, habarcs, csempe, ragasztó, vakolat keverésére. A készüléket barkács felhasználásra tervezték. Bármely, az említettektől eltérő felhasználás a készülékben kárt tehet. A nem rendeltetésszerű használatból eredő mindennemű kárért a felelősség kizárólag a felhasználót terheli.

Ha a készüléket túlterhelik, túl nagy erővel nyomják, az a készülékben kárt tehet, amely helyreállítási költsége a felhasználót terheli.

Figyelmeztetés! Kérjük alaposan olvassa el és értse meg ezt a használati útmutatót a készülék használata előtt, és tartsa meg a leírást a jövőbeni használatra! A készülékét csakis a használati útmutatóval együtt adja át másnak!



Figyelmeztetés! A terméket sose használja gyermekek vagy háziállatok közelében!

A terméket nem használhatják szellemileg sérült vagy érzékelésükben korlátozott személyek, gyermekek, és olyan személyek, akik korlátozottak a mozgásukban vagy fizikumuk nem alkalmas a gép használatára!

Figyelmeztetés

Mielőtt a felhasználó a gépen karbantartást végezne, vagy működésbe helyezné, mindenképpen olvassa el ezt a használati útmutatót!

Ismerje meg, hogy hogyan használhatja ezt a készüléket biztonságosan, és mit kell tennie a biztonságos karbantartás érdekében!

Mielőtt bekapcsolja a gépet, győződjön meg arról, hogy tisztában van azzal, hogyan kell kikapcsolni azt!

MINDIG viseljen megfelelő védőfelszerelést, amelyek az ön testi épségét hivatottak megóvni!

A készülék részei:

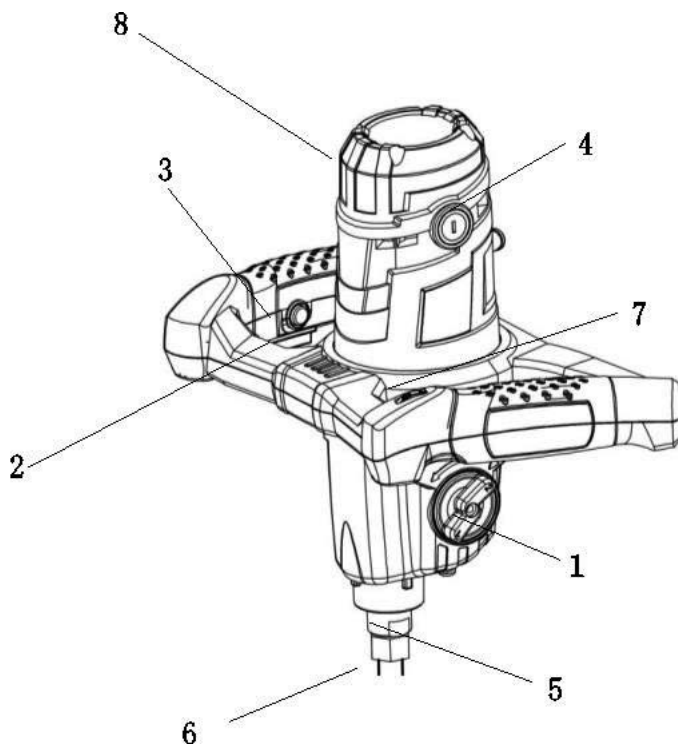

1. Sebességváltó kapcsoló
2. Kioldó
3. Kioldó zár
4. Szellőztető nyílások
5. M14 belsőmenetes tengely
6. Keverő lapát
7. Változtatható sebességtárcsa
8. Kefetartók

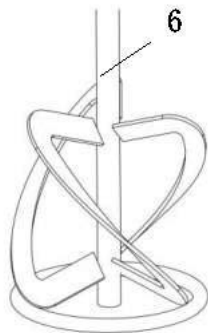

Biztonsági utasítások

Az ön és mások testi épsége érdekében, kérjük, olvassa el és győződjön meg arról, hogy teljesen megértette a következő biztonsági információkat!

A gép felhasználójának a felelőssége, hogy biztosítsa, teljes mértékben megértette, hogy mi a szerszámgép biztonságos működtetési módja.

Ha nem biztos a gép biztonságos és helyes működtetésével kapcsolatban, kérje felügyelője segítségét!

Figyelmeztetés

A helytelen karbantartás veszélyes lehet. Olvassa el, és értelmezze ezt a szekciót, mielőtt bármilyen karbantartási, szerviz vagy szerelő műveletet hajtana végre a gépen!

- Zárja körbe a munkaterületet és tartson távol, biztonságos távolságban mindenkit, akinek a jelenléte nem szükséges a munka elvégzéséhez!
- A felhasználó számára kötelező a személyi biztonsági felszerelés állandó viselete, amikor a szerszámgépet használja!
- Győződjön meg arról, hogy tisztában van a gép kikapcsolásának módjával, mielőtt bekapcsolná azt!
- A gép szállítása, mozgatása előtt mindig kapcsolja ki és húzza ki a hálózatról!
- Soha ne piszkálja meg és soha ne távolítsa el a védőburkolatokat, mivel azok az ön testi épségét hivatottak megvédeni! Mindig ellenőrizze ezeknek a védőburkolatoknak az állapotát, ha sérülést észlel vagy hiányt, **NE HASZNÁLJA** a keverőgépet, amíg a védőburkolatot megszerelték vagy visszahelyezték!
- Ne használja a gépet, ha fáradt, beteg vagy ha alkohol, gyógyszer hatása alatt áll!
- Győződjön meg arról, hogy a keverő tartályt lapos, stabil helyre tette le!
- A munkamenet közben ne hagyja teste bármelyik részét a tartályban!

Tartsa a munkaterületet tökéletesen tisztán!

- A szemetes helyiség balesetveszélyes!

Vegye figyelembe a munkaterület környezetét

- Ne tegye ki a szerszámgépeket esőnek vagy víznek!
- Ne használja a szerszámgépet nedves, nyirkos helyen! A munkaterületet legyen jól szellőztetett!
- Ne használja a szerszámgépet lobbanékony gázok és folyadékok közelében!

Védekezzen az áramütés ellen!

- Kerülje az érintkezést földelt felületekkel!

A gyerekeket tartsa távol!

- Ne engedje meg harmadik félnek, hogy érintkezésbe kerüljenek a géppel és annak vezetékeivel! A látogatókat tartsa távol a munkaterülettől!

Ne erőltesse a gépet!

- A gép biztonságosabb és hatékonyabb működésre képes, ha nem terheli túl!

A megfelelő szerszámgépet használja

- Ne használjon szerszámgépeket a rendeltetésükön kívül másra!

Ne rongálja meg a vezetéket!

- Ne mozgassa a gépet a vezetékenél fogva, és ne kísérelje meg a csatlakozóját a vezeték rángatásával kihúzni a hálózatról!
- Tartsa távol a vezetéket hőforrástól, olajtól és éles tárgyaktól!

Kerülje az instabil pozíciókat!

- Tartsa meg biztonságos és stabil testtartását!

Indítás előtti ellenőrzés

Ellenőrzés a gép indítása előtt!

A következő ellenőrzési procedúrát minden indítás előtt, vagy minden 4 órás művelet után el kell végezni! Ha hibát észlel, A keverőgépet tilos használni, amíg a hiba javításra nem kerül!

1. Alaposan ellenőrizze a keverőgép állapotát! Ellenőrizze az alkatrészeket, azoknak a pozícióját és hogy megfelelően vannak rögzítve! Különösen ügyeljen a keverő lapátra, és győződjön meg arról, hogy megfelelően van csatlakoztatva a fogantyúhoz!
2. Ellenőrizze az elektromos vezetékeket, hogy nincs-e szabadon huzal! A használat előtt javítsa ki a hibát!

Műveleti instrukciók

A gép működtetése és karbantartása előtt **KÖTELEZŐ** elolvasni és értelmezni ezt a használati útmutatót!

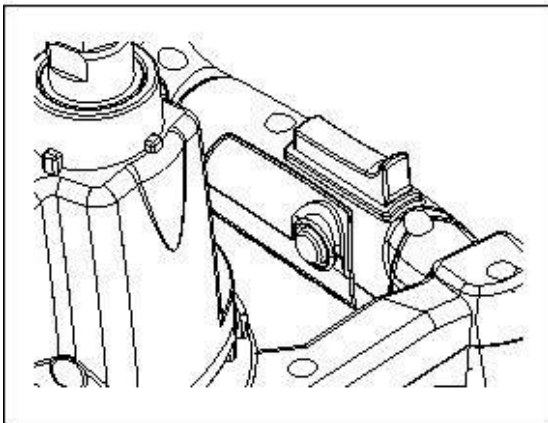
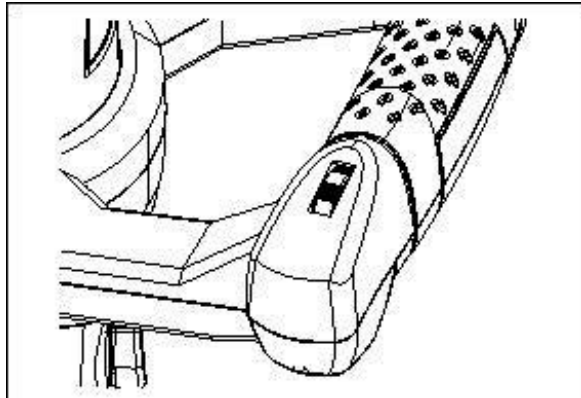
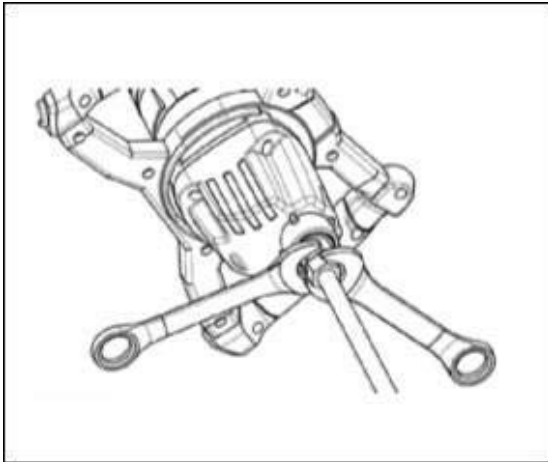

A gép a csomagolása eltávolítása és az ellenőrzés után használatra kész! A szerszámot csavarozza fel a gép menetes nyílására, és szorítsa meg a 22 mm csavarkulccsal, amelyet megtalál a csomagban!

A gépet **MINDIG** tartsa két kézzel a használat alatt!

Nyomja le és tartsa lenyomva a kioldó zárat (3), majd a kioldót (2) a keverő művelet megkezdéséhez!

A gép működtetéséhez a kioldó zárat (3) és a kioldót (2) egyszerre folyamatosan nyomva kell tartani, amint elengedi azokat, a gép automatikusan leáll.

A gép a sebességváltójával két sebességen is dolgozhat! Az első sebesség az alacsony (250-500 ford./perc), a második sebesség a gyors (400-800 ford./perc). Az első és második sebesség közötti váltáshoz, forgassa el a sebességváltót (1) 180 fokos

szögben! A gépen található egy változtatható sebesség tárcsa (7) is, amely lehetővé teszi a sebesség variálását a sebességváltó mindkét állásában.

MINDIG csökkentse a sebességet, amikor a keverő lapátot belemeríti a keverőanyagba, és amikor kiveti abból! Amint a keverő lapát (6) megtisztul a keverő anyagtól, növelje a sebességet, ezzel biztosítva, hogy a motor megfelelően lehűlt.

A keverő művelet közben, lassan mozgassa a gépet körbe a keverő tartályban! Ezt addig folytassa, amíg a keverő anyagot mind összekeverte! Amint a keverő művelet befejeződött, tisztítsa meg a keverő lapátot (6), ezzel elkerülve, hogy a hátra maradt anyag és a kosz felgyűlhessen a lapáton!

Az áramkorlátozott indítás

Az elektromosan vezérelt finom indító biztosítja, hogy a gép könnyen induljon. Ez azt is megakadályozza, hogy a gép híg folyadékot fröcsköljön szét az indításkor!

Az alacsonyabb indító áram azt jelenti, hogy a 16A biztosíték megfelelő a gép működtetéséhez!

Üresjárat sebesség csökkentés

Az elektromos irányítás csökkenti a gép sebességét üresjárat alatt és terhelés alatt is! Ez csökkenti a zajhatást és a kopás mértékét a motoron és a sebességváltón.

Állandó elektronika

Az állandó elektronikai vezérlő a sebességet szinte teljesen egységes szinten tartja az üresjárat és a terhelés ideje alatt is! Ez garantálja, hogy a keverő anyag egyenletesen kerül kikeverésre!

Elektromos túltöltődés gátló

Az elektromos túltöltődés gátló eszköz megvédi a motort a benne keletkező károktól, amikor a szerszámgép maximális teher alatt dolgozik! Ebben az esetben, a motor leáll és csak akkor indul újra, amikor a keverő anyag mennyisége és a gépre helyezett teher csökken.

Hőmérséklet alapú túltöltődés gátló

A motor túlmelegedésének elkerülése érdekében, szélsőségesen nagy terhelés alatt, a biztonsági elektronika közbelép és lekapcsolja a motort, amikor kritikus hőmérséklet ér el! 3-5 másodperces lehűlést követően a gép készen áll a további munkálatokra teljes terhelés alatt!

Ha a gép felmelegszik a munkamenettől, a hőmérséklet alapú túltöltődés gátló védelem korábban reagál!

Környezetvédelem

A gép értékes anyagokat tartalmaz! Az elhasználdott elektromos szerszámgépeket ne dobja ki a háztartási szeméttel! Kérjük adja le egy újrahasznosító szolgáltatónál! Az újrahasznosításról további információért lépjen kapcsolatba a helyi hatóságokkal!

Tárolás

A gépet száraz helyen tárolja, amely nincs kitéve szélsőséges hőmérsékletnek!

Rezgés és zaj csökkentés

Bizonyos vibrációk a keverő munkálatok alatt a fogantyún keresztül elérik a felhasználó kezét és karját!

A rezgés és zaj kibocsátás hatásának csökkentéséhez, csökkentse a gép használati idejét, valamint használjon személyi védőfelszerelést!

Vegye figyelembe a következő pontokat, a rezgés és zaj kibocsátás és behatás csökkentésének érdekében:

- Csak a gyártó által meghatározott rendeltetés szerint, az itt leírtaknak megfelelően, használja a gépet!
- Győződjön meg arról, hogy a termék jó állapotban van és jól karbantartott!
- Csak a megfelelő kiegészítőket használja, amelyek szintén jó állapotban kell legyenek!
- Tartsa a gépet mindig stabilan, két kézzel!
- Tervezze meg a munkamenetet elkerülve ezzel a gép túlzott használatát, és önmaga kitételét a zaj és rezgés kibocsátásnak!

Személyi védőfelszerelés

A munkához megfelelő személyi védőfelszerelést MINDIG viselni kell a gép működtetése alatt! Védőszemüvegek, kesztyűk, fülvédők és acélbetétes bakancsok!

Viseljen a művelethez illő ruhát! A hosszú haját kösse meg hátul, vegyen fel védő hajhálót és vegyen le minden ékszert, amelyek beleakadhatnak a felszerelés mozgó alkatrészeibe!

Gumikesztyűk és csúszásmentes lábbeli javasolt, a munkamenet elvégzésére!

Használjon védőmaszkot, ha a munkamenet port termel ki!

Elektromos gépek

Az elektromos áram életet olthat ki! MINDIG győződjön meg arról, hogy a gépet kihúzza a hálózatról, mielőtt karbantartást/javítást végezne rajta! Soha ne használja a gépet nedves környezetben! Rendszeresen vizsgálja meg a gép vezetékeit és csatlakozóit, ha meghibásodást észlel, javítsa meg szakképzett szerelővel!

Karbantartás

Megjegyzés: Kérjük, győződjön meg arról, hogy a karbantartási műveleteket szakképzett szerelő végzi el!

A keverő gépet úgy tervezték meg, hogy hosszú éveken át problémamentes munkamenetet biztosítson. Ennek ellenére fontos, hogy egyszerű, rendszeres karbantartást hajtson végre rajta, az alábbi listának megfelelően! Javasoljuk, hogy szakképzett szerelővel végeztesse el a karbantartást és a szerelést! A szerelés vagy alkatrészcsere mindig eredeti cserealkatrésszel történjen! A hamis cserealkatrészek érvényteleníthetik a jótállását. Minden karbantartási művelet előtt győződjön meg arról, hogy a gépet kihúzta!

Rutin karbantartás		Kb. 75 óra	Kb. 150 óra
Motor kefék	Ellenőrzés	√	
	Csere, ha szükséges		
Váltó olaj	Ellenőrzés/csere		√

A szerszámgépbe önkikapcsoló szén motor keféket építettek be! Ez azt jelenti, hogy a gép magától kikapcsol, ha a motorkefék bizonyos szintig elhasználódnak. Az alábbiak szerint cserélje ki őket!

1. Egy lapos fejú csavarhúzó segítségével, csavarja ki a két kefetartót (8), amelyeket a motorház mindkét oldalán megtalál!
2. Távolítsa el az elhasznált keféket, és helyezze be az újakat!
3. Csavarja vissza mindkét kefetartót (8), ellenőrizze, hogy megfelelően illeszkednek!

Tartsa tisztán a szellőztető nyílásokat (4) a portól és a felgyülemlő kosztól, így a gép megfelelően le tud hűlni!

Műszaki adatok

Modell	NXMX1412
A gép teljes súlya	5,8 kg
A gép súlya a keverő lapát nélkül	5 kg
A gép magassága	87,5 cm
Fogyasztás	1400 W
Üresjárat sebesség	$n_1 = 250-500/\text{perc}$ $n_2 = 400-800/\text{perc}$
Keverő lapát átérője	120 mm
A lehetséges munkaanyagok	Festék, gipsz, cement/habarcs/csempe ragasztó/vakolat
Hangnyomás szint, L_{pA}	93 dB(A) (szórás K=3dB)
Hangteljesítmény szint, L_{WA}	104 dB(A) (szórás K=3dB)
Rezgés, a_h	$2,95 \text{ m/s}^2$ (szórás K=1,5 m/s^2)

A mérési eredmények az EN 60745 szabványnak megfelelően kerültek meghatározásra.

Alkatrészrendelés

Alkatrészt a <https://www.novotrading.hu> weboldalról rendelhet az alkatrészrendelés űrlap kitöltésével, vagy a jótállási jegyen szereplő szervizpartnerrel való kapcsolatfelvétellel.

A következő adatok megadására lesz mindenképp szüksége:

- A készülék típusa
- A készülék sorozatszáma (S/N szám, közvetlenül a terméken található)
- Alkatrész megnevezése, leírása

(amennyiben rendelkezésre áll robbantott ábra, az alkatrész ott található száma)

Gyártó: Novotrading Kft., 1033 Budapest, Szentendrei út 89-95.



EK MEGFELELŐSÉGI NYILATKOZAT

(a 16/2008. (VIII. 30.) NFGM, valamint a 8/2016. (XII. 6.) NMHH rendelet előírásai szerint)

Mi, Novotrading Kft., H-1033 Budapest, Szentendrei út 89-95.
(gyártó)

egyedül, saját felelősségünkre kijelentjük, hogy az alábbi termék:
(a termék azonosító adatai)

NXMX1412 Keverőgép

A rendeltetésszerű biztonságos használatnak, valamint az alábbiakban felsorolt vonatkozó előírásoknak

M E G F E L E L

Jelen EK Megfelelőségi nyilatkozathoz alkalmazott előírások és szabványok jegyzéke:

Irányelvek:

2006/42/EK előírás gépekre, szerkezetekre

2014/35/EU előírás kiefeszültségekkel működő termékekre (LVD)

2014/30/EU előírás elektromágneses zavar kibocsátására (EMC)

2011/65/EU egyes veszélyes anyagok elektromos és elektronikus berendezésekben való alkalmazásának
korlátozásáról (RoHS)

Egyéb műszaki előírás, egyeztetett szabvány:

EN 60745-1:2009+A11:2010, EN62841-2-10:2017, EN62841-1:2015+AC:15, EN ISO 12100: 2010

EN 55014-1:2006/+A1:2009/+A2:2011, EN 55014-2:2015,

EN 61000-3-2:2014, EN 61000-3-3:2013, EN 62233:2008

A tanúsító szerv neve:

Intertek Testing Services Hangzhou,
16 No. 1 Ave., Xiasha Economic Development District,
Hangzhou 310018, Kína

A termék CE megfelelőségi jellel került kereskedelmi forgalomba a vonatkozó harmonizált jogszabályok
előírásainak megfelelően.

Budapest, 2019.10.07.

A nyilatkozattétel helye és kelte

Dobák István

Ügyvezető

(A gyártó nevében kötelezettség vállalására
feljogosított aláíró neve, P.H.)

CE