

EXPERT[®] *PERFORMANCE*

Eredeti használati útmutató Ütvefúró NXID1053



Köszönjük, hogy az EXPERT ütvefúró megvásárlása mellett döntött. Ebben a dokumentumban hasznos információkat talál a termék rendeltetésszerű és helyes használatával kapcsolatban, ezért kérjük, olvassa el figyelmesen!

Biztonság mindenképp! Kérjük feltétlenül olvassa el a Biztonsági Utasításokat is! Azok be nem tartása áramütést, tüzet vagy személyi sérülést okozhat.

Rendeltetésszerű használat

A készülék alkalmas szinte mindenféle anyag fúrására, ütvefúrására, csavarok be- és kihajtására. A készüléket barkács felhasználásra tervezték. Ha a készüléket az említettektől eltérően használják, vagy túlterhelik, túl hosszú ideig használják, az a készülékben kárt tehet, amely helyreállítási költsége a felhasználót terheli.

Figyelmeztetés! Kérjük alaposan olvassa el és értse meg ezt a használati útmutatót a készülék használata előtt, és tartsa meg a leírást a jövőbeni használatra! A készülékét csakis a használati útmutatóval együtt adja át másnak!



Figyelmeztetés! A terméket sose használja gyermekek vagy háziállatok közelében!

A terméket nem használhatják szellemileg sérült vagy érzékelésükben korlátozott személyek, gyermekek, és olyan személyek, akik korlátozottak a mozgásukban vagy fizikumuk nem alkalmas a gép használatára!

A készülék részei:

1. Fúrótokmány
2. Kiegészítő markolat
3. Fúrás/ütfúrás funkció kapcsolója
4. Forgásirány váltó
5. Rögzítő gomb
6. Üzembehelyező kapcsoló sebességszabályzó kerékkel
7. Tokmánykulcs tartó és tokmánykulcs (opcionális)

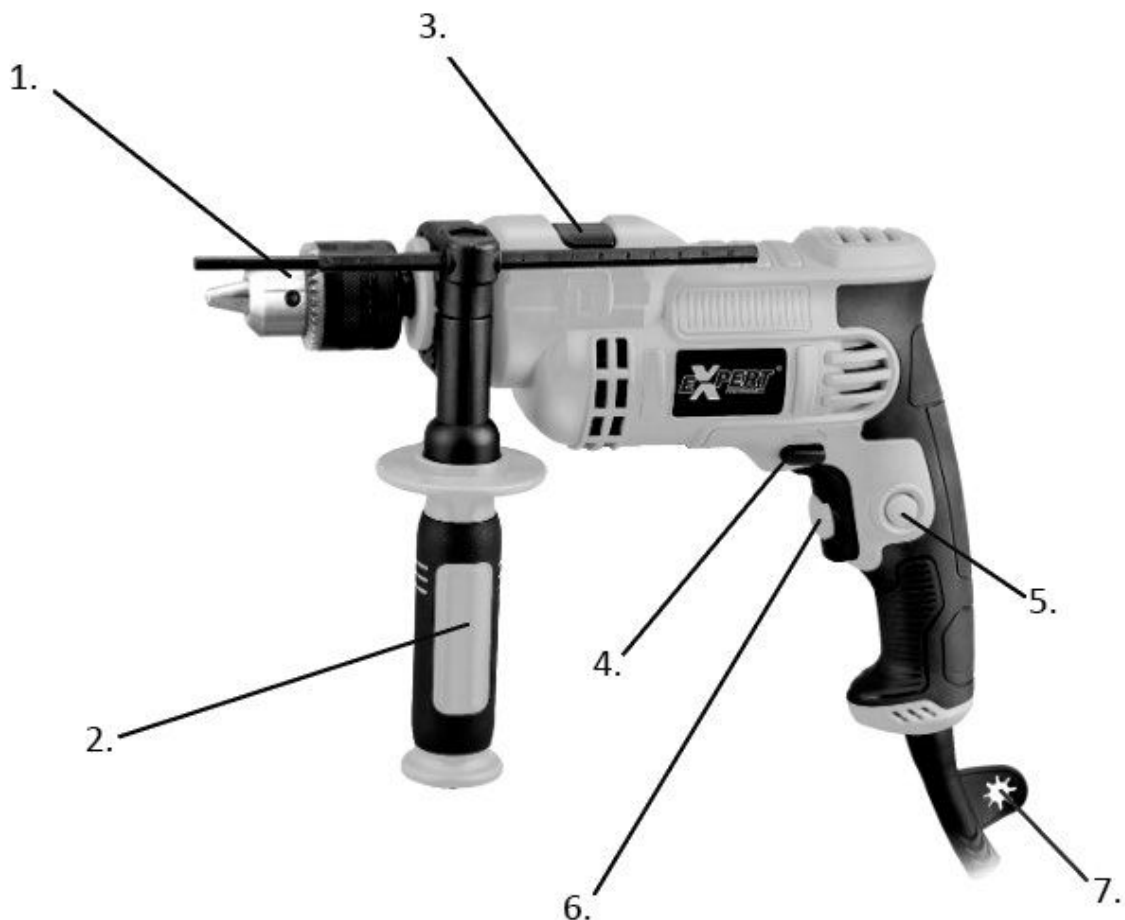

Általános biztonsági utasítás az elektromos szerszámgépekre vonatkozóan

Ezt az eszközt kizárólag egyéni felhasználásra tervezték! Nem használható kereskedelmi célú felhasználásra!

Figyelmeztetés: Az elektromos szerszámgépek használatakor a következő biztonsági instrukciókat vegye figyelembe a tűzveszély, az áramütés és a testi sérülések elkerülése érdekében:

A biztonságos munkavégzés érdekében:

- Tartsa rendben a munkaterületet!
- A rendetlen munkaterület balesetveszélyes! Vegye figyelembe a környezeti tényezőket!
- Ne tegye ki esőnek az elektromos szerszámgépet!
- Ne használja a gépet párás, nedves környezetben!
- Biztosítsa, hogy a munkaterület megfelelően be van világítva! Biztosítsa, hogy a munkaterület könnyen belátható!
- Ne használja a szerszámgépet tűzveszélyes környezetben! Védekezzen az áramütés ellen!
- Kerülje el a földelt felülettel való érintkezést (például csövekkel, radiátorokkal, konyhai tűzhellyel, hűtőgéppel)!
- Szélsőséges körülmények esetén (például: magas páratartalom, fém szemcsék stb.) a szerszámgép elektromos biztonságát javíthatja szigetelő transzformátor vagy zárlati áram megszakító használatával!
- Ne engedjen gyermekeket a gép közelébe!
- Ne engedje, hogy mások hozzáérjenek a kábelhez!
- Másokat tartson távol a munkaterülettől! Győződjön meg arról, hogy a gépet megfelelően tárolja!
- A használaton kívüli elektromos szerszámgépeket száraz, zárt helyen, a gyermekek számára nem elérhető helyen tároljuk!
- Ne terhelje túl a szerszámgépet! A gép biztonságosabb és hatékonyabb munkát végez a megfelelő használat mellett! Az adott munkamenetre a megfelelő szerszámgépet használja!
- Ne használjon könnyű típusú szerszámgépet nagy teljesítményt igénylő munkára! A szerszámgépeket mindig a rendeltetésének megfelelő munkavégzésre használja! Például, egy kézi körfűrész ne használjon fák kivágására vagy gallyazásra! Mindig viseljen védőruházatot!
- Ne viseljen laza ruházatot vagy ékszereket! Fennáll a veszélye, hogy beleakadnak a mozgó alkatrészekbe!
- A kültéren végzett munka alatt viseljen gumikesztyűt és csúszásmentes munkavédelmi cipőt!
- Hosszú haj esetén viseljen hajhálót! Használjon szemvédő szemüveget!
- Olyan munkák esetén, amelyek port termelnek ki, viseljen védőmaszkot! Csatlakoztasson por-elszívó berendezést (ha rendelkezik vele)!
- Ha rendelkezik por-elszívó berendezéssel és porzsákkal, biztosítsa, hogy megfelelően csatlakozik a szerszámgéphez!
- Ne bánjon szakszerűtlenül az elektromos kábelekkel!

- A gépet ne a kábel megragadásával mozgassa, és ne annak rángatásával húzza ki a csatlakozóját a hálózatról!
- Óvja meg a kábelt a hőforrástól, olajtól és éles tárgytól! Biztosítsa a szerszámgépet!
- Szorító eszközök vagy satu segítségével rögzítse a gépet! Ezzel a gépet nagyobb fokú biztonsággal tarthatja egyhelyben! A kézzel történő rögzítés esetén a gép könnyen elmozdul!
- Kerülje a szokatlan testhelyzetet! Mindig álljon stabilan és tartsa meg egyensúlyát! A gépet tartsa jól rendezetten!
- Tartsa a vágóeszközöket élesen és tisztán, ezzel biztosítva a megfelelő és biztonságos működést!
- Tartsa be a karbantartásra és az alkatrészcserére vonatkozó utasításokat!
- Rendszeresen ellenőrizze a csatlakozót és annak kábelét, ha sérülést észlel, javítsa ki szakképzett szerelővel!
- Rendszeresen ellenőrizze a hosszabbítót, ha sérülést észlel, cserélje ki!
- Használat után, karbantartás előtt és alkatrész (fűrész lap, fűrészár stb.) csere idejére húzza ki a csatlakozót a hálózatról!
- Ne hagyja az állító kulcsokat a gépre csatlakoztatva!
- Győződjön meg arról, hogy az állító kulcsokat eltávolítja, mielőtt bekapcsolná a gépet!
- Kerülje a gép véletlen bekapcsolását!
- Soha ne mozgassa a gépet miközben csatlakoztatva van a hálózathoz és az ujjá a főkapcsolón van!
- Győződjön meg arról, hogy a gép ki van kapcsolva, amikor a hálózathoz csatlakoztatja! A kültéren használt hosszabbító: csak olyan hosszabbító használjon kültéren, amelyen megtalálja a jóváhagyást igazoló jelzéseket!
- Mindig legyen óvatos! Ügyeljen a munkájára, haladjon óvatosan! Ne használja a szerszámgépet, ha nem tud koncentrálni!
- Ellenőrizze a szerszámgép állapotát!
- A használat előtt, ellenőrizze a szerszámgép és annak védőberendezéseinek az állapotát! Ellenőrizze, hogy a mozgó alkatrészek megfelelően működnek, nem ragadtak be és nem sérültek meg!
- Ellenőrizze, hogy minden alkatrész megfelelően van felszerelve, amely biztosítja a gép megfelelő működését!
- A sérült védőberendezéseket és alkatrészeket képzett szakemberrel javíttassák meg, ha a használati utasítás másként nem rendelkezik!
- A meghibásodott kapcsolókat meghatalmazott szervizközpontban cseréltesse! Ne használjon olyan szerszámgépet, amelynek valamelyik vezérlő kapcsolója nem működik!

Figyelmeztetés!

- A saját biztonsága érdekében, csak olyan alkatrészeket és kellékeket használjon, amelyeket a gyártó jóváhagyott és amelyeket a használati utasítás megnevez!
- Az olyan alkatrészek és kellékek használata, amelyeket a gyártó vagy a használati utasítás nem javasol, sérülésveszéllyel jár.
- A szerszámgép javítását mindig szakképzett szerelő végezze!
- Ez a szerszámgép megfelel az idevágó előírásoknak!
- A szakképzetlen javítási műveletekből fakadó sérülések elkerülése érdekében, mindig képzett szerelővel javítsa ki a szerszámgépet!
- A szerszámgép használata közben viseljen fülvédőt, elkerülve ezzel a halláskárosodást!

Különleges biztonsági információ

Ha falba vagy mennyezetbe fúr vagy csavaroz, előtte győződjön meg arról, hogy nem fúr bele a szem számára nem látható vezetékekbe! A művelet alatt ne érintkezzen a gép fém alkatrészeivel! Csak a szerszámgép műanyag házához és fogantyújához érhet!

Ez a szerszámgép kettős szigeteléssel lett ellátva. Ez azt jelenti, hogy két egymástól teljesen független típusú szigetelés akadályozza meg, hogy ön érintkezésbe lépjen az áram alá kerülő fémalkatrészekkel. Ez az óvintézkedés magas fokú védelmet nyújt az áramütések ellen.

Használat

Az ön által megvásárolt készülék a következő funkciókkal rendelkezik:

A főkapcsoló (6) funkciója az összes munkamenetre vonatkozik, amit ezzel a fúrógéppel elvégezhet. A szabályzó kerék használatán keresztül választhatja meg a sebességet, amely optimális irányítást biztosít a gép felett.

A gépet a záró gomb (5) segítségével beállíthatja folyamatos működésre. A másodlagos fogantyú (2) további lehetőséget nyújt a gép fogására. Az fúrófunkcióvezérlő segítségével kiválaszthatja a fúrás munkamenet típusát! Ennek segítségével a gépet használhatja ütvefúróként vagy normál fúrógépként!

A forgásirány vezérlő (4) a forgás irány vezérlésére szolgál, amikor a gépet csavarhúzóként használja vagy amikor egy beragadt fúrószárat kíván eltávolítani.

Az állítható mélységhatárolóval pontosan a megfelelő mélységű lyukat tudja fúrni.

A fúrógép előkészítése

Figyelmeztetés! A következő műveletek végrehajtásakor biztosítsa, hogy a fúró nincs csatlakoztatva a hálózathoz!

A másodlagos fogantyú felszerelése

A másodlagos fogantyú (2) felszereléséhez, lazítsa meg azt az alsó rész elforgatásával az óra járásával ellentétes irányban, így könnyen ráhúzhatja a fogantyút a fúró tokmány felett a mögötte található karimára. Ezután a fogantyút kényelmes pontba forgathatja, amely megfelelő a munkavégzéshez.

A mélységhatároló

A másodlagos fogantyú (2) rendelkezik egy a mélységhatárolóhoz tartozó rögzítő elemmel! Helyezzen be egy fúrószárat! Engedje ki a fogantyút! Tolja előre a mélységhatárolót amíg az egy vonalba kerül a fúrószár végével! Ezután tolja vissza a mélységhatárolót, amíg a távolság a fúrószár és a mélységhatároló vége között megegyező nem lesz a kívánt mélység értékével!

A fúrószár felhelyezése

Először húzza ki a gépet a hálózatról! Forgassa el a fúrótokmány gyűrűjét (1) amíg a tokmány szorító pofái megfelelő szélességre ki nem nyílnak! Helyezze be a fúrószárat a szorító pofák közé a tokmányba (1)! Helyezze be a tokmány kulcs végét (7) a tokmányon (1) található 3 nyílás egyikébe, és hagyja, hogy a kulcs (7) feje bezárjon a tokmány gyűrűjében kialakított helyére! A tokmány záró pofáinak visszazárásához és a fúrószár rögzítéséhez, forgassa el a tokmány kulcsot (7) az óra járásának megfelelő irányba! Fontos: Ezután távolítsa el a tokmány kulcsot (7) a tokmányból (1)!

Munka a fúrógéppel

Győződjön meg arról, hogy a hálózati feszültség megfelel a gép működéséhez szükséges értékkel! A részletekért, ellenőrizze a gép adattábláját! Helyezze be a munkamenethez szükséges fúrószárat! Ha szükséges, állítsa be a mélységhatárolót! Állítsa be a kívánt sebességet a főkapcsolón (6) található vezérlő kerékkel! Minél mélyebben nyomja a főkapcsolót (6), a fúrógép annál magasabb fordulatszámon működik. Állítsa be a forgásirány vezérlőt (4) a kívánt forgásirányra! A gép működése közben soha ne változtasson az fúrófunkcióvezérlő (3) és a forgásirány vezérlő (4) pozícióján! A gépet a főkapcsoló (6) lenyomásával helyezi üzembe! Amikor kiengedi a főkapcsolót (6) a gép leáll. Ha a folytonos működés funkcióra van szüksége, a főkapcsoló (6) lenyomása közben nyomja le a rögzítőgombot (5)! A folytonos működés funkció alkalmazása közben, a gép kikapcsolásához nyomja le újra a főkapcsolót (6), majd engedje azt ki! Ne érjen a fúrótokmányhoz (1) miközben a gép működésben van!

Tippek a fúró munkálatokra

- Mindig éles fúrószárral dolgozzon!
- Mindig a megfelelő méretű fúrószárat vagy csavarhúzó fejet illessze be!
- Válassza ki a legoptimálisabb sebességet az adott munkamenethez!
- Mindig tartsa stabilan a szerszámgépet a fogantyúnál és a másodfogantyúnál (2) fogva!
- Fa és fém fúrásakor a fúrófunkcióvezérlőt (3) állítsa fúró funkcióra!
- Ha falat fúr, állítsa az fúrófunkcióvezérlőt (3) ütvefúró funkcióra!
- Ha csavarhúzóként használja a gépet, állítsa a fúrófunkció vezérlőt (3) fúró funkcióra!
- Állítsa a forgásirány vezérlőt (4) a megfelelő irányra!
- A gép működése közben SOHA ne változtasson a forgásirány vezérlő állásán!

Túlterhelés

Mindig éles fúrószárral dolgozzon és ütvefúrásnál minimális nyomást gyakoroljon a gépre, hagyja hogy a gép végezze a munkát Ön helyett!

Soha ne terhelje túl a fúrógépet! A túl nagy nyomás csökkenti a fúrógép sebességét, és az erő kifejtés ezzel gyengül. Ez túlterhelést eredményez, amely kárt tehet a szerszámgép motorjában! Amikor a fúrógép túlmelegszik, hagyja a gépet 2 percig üresjáraton forogni, ezután álljon le a munkálattal egy rövid ideig! A szerszámgépet tiszta ruhával és kefével tisztítsa meg! Biztosítsa, hogy a szellőző nyílások nincsenek eldugulva!

Figyelmeztetés: mindig használja az extra fogantyút, amely a szerszámgéphez jár! A gép feletti uralom elvesztése személyi sérüléshez vezethet.

Környezetvédelem

A csomagolás ártalmatlanítása



A csomagoláshoz használt kartonpapírok, csomagolópapírok újrahasznosíthatók! A csomagolás újrahasznosítása csökkenti a lerakóhelyek és a nyersanyagok iránti igényt! Az újrahasznosítással csökken a környezetszennyezés. Kérjük, a csomagolást helyezze a megfelelő szelektív hulladékgyűjtőbe vagy adja le egy újrahasznosító telepen! Ezzel kapcsolatban, további információért lépjen kapcsolatba a helyi hatóságokkal!

A szerszámgép ártalmatlanítása



■ Az elhasználódott vagy tönkrement gépet ne dobja ki a háztartási szeméttel együtt! Ha a szerszámgép már nem működik megfelelően, kérjük adja le egy újrahasznosító szolgáltatónál! Ezzel biztosíthatja azt, hogy az elhasznált gépek szakképzett újrahasznosításra kerülnek és kizárja annak káros lehetőségét, hogy a szerszámgépben lévő veszélyes anyagok a környezetben tesznek kárt! Ezen okokból kifolyólag az elektromos szerszámgépeken a fenti szimbólumot láthatja!

Az újrahasznosításról további információért lépjen kapcsolatba a helyi hatóságokkal!

Műszaki adatok

| | |
|------------------------|--|
| Cikkszám: | NXID1053 |
| Feszültség: | 230V~50Hz |
| Névleges teljesítmény: | 1050 W |
| Üresjárat sebesség: | 0-3000/perc |
| Tokmány méret: | 13 mm |
| Fúrókapacitás: | |
| Acél: | 13 mm |
| beton: | 13 mm |
| Fa: | 30 mm |
| Hangnyomás szint: | LpA= 99,9 dB(A), Szórás: K = 3 dB(A) |
| Hangteljesítményszint: | LWA= 108,9 dB(A); Szórás: K = 3 dB(A) |
| Rezgés: | |
| Fő fogantyú: | $a_h = 5,6 \text{ m/s}^2$, Szórás: K = 1,5 m/s^2 |
| Másodlagos fogantyú: | $a_h = 5,2 \text{ m/s}^2$, Szórás: K = 1,5 m/s^2 |

A mérési eredmények az EN 62841 szabványnak megfelelően kerültek meghatározásra.

Alkatrészrendelés:

Kérjük keresse fel a www.novotrading.hu/alkatresz weboldalt, majd kövesse az ott leírtakat.

Gyártó/Importőr: Novotrading Kft., 1033 Budapest, Szentendrei út 89-95.

v231030



EK MEGFELELŐSÉGI NYILATKOZAT

(a 16/2008 (VIII. 30.) NFGM, valamint a 8/2016. (XII. 6.) NMHH rendelet előírásai szerint)

Mi, Novotradning Kft., H-1033 Budapest, Szentendrei út 89-95.
(gyártó)
egyedül, saját felelősségünkre kijelentjük, hogy az alábbi termék:
(a termék azonosító adatai)

NXID1053 Ütvefúró

A rendeltetésszerű biztonságos használatnak, valamint az alábbiakban felsorolt vonatkozó előírásoknak

M E G F E L E L

Jelen CE Megfelelőségi nyilatkozathoz alkalmazott előírások és szabványok jegyzéke:

Irányelvek:

2006/42/EK előírás gépekre, szerkezetekre
2014/35/EU előírás kifeszültségekkel működő termékekre (LVD)
2014/30/EU előírás elektromágneses zavar kibocsátására (EMC)
2011/65/EU egyes veszélyes anyagok elektromos és elektronikus berendezésekben való alkalmazásának korlátozásáról (RoHS)

Egyéb műszaki előírás, egyeztetett szabvány:

EN 62841-1-2015/A11:022, EN 62841-2-1:2018/A12:2022, EN 62233:2008,
EN 55014-1:2021, EN 55014-2:2021, EN 61000-3-2:2019/A1:2021, EN 61000-3-3:2013/A2:2021

A tanúsító szerv neve:

**TÜV SÜD Product Service GmbH,
Ridlerstrasse 65, 80339 München, Németország**

A termék CE megfelelőségi jellel került kereskedelmi forgalomba a vonatkozó harmonizált jogszabályok előírásainak megfelelően.

Budapest, 2023.10.30.

A nyilatkozattétel helye és kelte.

Dobák István

Ügyvezető

(A gyártó nevében kötelezettség vállalására
feljogosított aláíró neve, P.H.)

