

# EXPERT<sup>®</sup>

PROFESSIONAL

## Használati útmutató

### Benzinmotoros magasnyomású mosó NXHW250



Köszönjük, hogy az EXPERT benzines magasnyomású mosó megvásárlása mellett döntött. Ebben a dokumentumban hasznos információkat talál a termék rendeltetésszerű és helyes használatával kapcsolatban, ezért kérjük, olvassa el figyelmesen! Ez az eredeti használati útmutató fordítása.

**Biztonság mindeneelőtt!** Kérjük feltétlenül olvassa el a Biztonsági Utasításokat is! Azok be nem tartása áramütést, tüzet vagy személyi sérülést okozhat.

#### **Rendeltetésszerű használat:**

A készülék különböző felületek (járólap, teraszburkolat, medence, gépkocsik karosszériája, kerekei, stb) tisztítására használható.

Figyelem! A készüléket megfelelő vízellátás nélkül bekapcsolni tilos! Ha víz nélkül működteti, a garancia megszűnik! A készüléket barkács felhasználásra tervezték. Bármely, az említettektől eltérő felhasználás a készülékben kárt tehet. A nem rendeltetésszerű használatból eredő mindennemű kárért a felelősség kizárólag a felhasználót terheli.

Figyelmeztetés! Kérjük alaposan olvassa el és értse meg ezt a használati útmutatót a készülék használata előtt, és tartsa meg a leírást a jövőbeni használatra! A készülékét csakis a használati útmutatóval együtt adja át másnak!



Figyelmeztetés! A terméket sose használja gyermekek vagy háziállatok közelében!

A terméket nem használhatják szellemileg sérült vagy érzékelésükben korlátozott személyek, gyermekek, és olyan személyek, akik korlátozottak a mozgásukban vagy fizikumuk nem alkalmas a gép használatára!

**A készülék motorja NÉGYÜTEMŰ! Kizárólag jó minőségű, minimum 95-ös oktánszámú tiszta benzinnel üzemeltesse!**

## A biztonsággal kapcsolatos irányvonalak/meghatározások

Ez a használati útmutató olyan információkat tartalmaz, amelyek elolvasása és megértése nagyon fontos. Ezek az információk az ön biztonságának és a felszerelés épségének megőrzésére irányulnak. Kérjük olvassa el a használati útmutatót és kövesse az utasításokat!

**!VESZÉLY** Közvetlenül veszélyes helyzetet jelez, amely, ha nem kerül el, halállal vagy komoly sérüléssel végződhet!



**!FIGYELMEZTETÉS** Potenciálisan veszélyes helyzetet jelez, amely, ha nem kerül el, halállal vagy komoly sérüléssel végződhet.

**!FIGYELEM** Potenciálisan veszélyes helyzetet jelöl, amely, ha nem kerül el, akkor kisebb vagy mérsékelt sérüléssel végződhet.

**!MEGJEGYZÉS** A biztonsági figyelmeztetés szimbóluma nélkül, potenciálisan olyan veszélyt jelez, amely, ha nem kerül el, dologi kárral végződhet.

### Fontos biztonsági utasítások

**!FIGYELMEZTETÉS** Olvassa el az üzembehelyezéssel kapcsolatos információkat! Ne helyezze üzembe a felszerelést, amíg el nem olvasta a használati utasítást és a benne található biztonsági, szerelési, működtetési és karbantartási utasításokat!

Veszély	
<b>!VESZÉLY TŰZ és ROBBANÁSVESZÉLY</b>	 
<b>Mi történhet</b>	<b>Hogyan előzheti meg</b>
A cigaretta szikrák, ívkisülések, kipufogógázok és a felmelegedett motor elemek (például a hangtompító, kipufogódob) meggyújthatják a kiömlött benzint és az abból származó gázokat.	Kapcsolja le a motort és várjon, amíg lehűl, mielőtt üzemanyagot töltene a tankjába!
	Tartsa karban a tankot, ezzel elkerülve az üzemanyag kiömlését abból!
	A magasnyomású mosót mozgítsa el az üzemanyagtöltő helytől, mielőtt bekapcsolja azt!
A hó a tankban lévő üzemanyag kitágulásához vezet, amely az üzemanyag kifolyását eredményezheti. Ez tűz és robbanásveszélyes.	A maximum üzemanyag magasságot hagyja a tank felén, ezzel elengedő teret biztosít az üzemanyag kitágulásához.

Ha a magasnyomású mosót robbanásveszélyes környezetben üzemelteti, az tűz és robbanásveszélyes!	A gépet jól szellőztetett, akadálymentes helyen üzemeltesse és töltsse újra üzemanyaggal! Szerelje fel a munkaterületet tűzoltókészülékkel, amely alkalmas a benzinből származó tűz oltására!
Különböző anyagok és tárgyak közelsége a magasnyomású mosóhoz megakadályozhatják annak szellőzését, ami a gép felmelegedéséhez vezet. A felmelegedés következtében a géppel érintkező tárgyak meggyulladhatnak.	Soha ne üzemeltesse a gépet száraz kefe és növényi anyagok közelében!
A kipufogódob fáradt hője kárt tehet a festett felületekben, megolvaszthatja a hőre érzékeny anyagokat (pl. műanyagokat, gumit, vagy vinilt), valamint kárt tehet az élő növényekben.	A gépet minimum 1,5 méter távolságra működtesse a hőre érzékeny tárgyaktól (pl. burkolatoktól, autoktól vagy élő növényektől)! Ezekben kárt tehet a kipufogódob hője.
A helytelenül tárolt benzin meggyulladhat. A helytelenül tárolt üzemanyaghoz a gyermekek vagy arra alkalmatlan személyek hozzáférhetnek.	Az üzemanyagot jóváhagyott tárolóban tartsa, biztonságosan elzárt helyen!
Savak, mérgező anyagok vagy maróhatású vegyszerek, mérgek, rovarirtószerek, vagy más éghető oldóanyagok használata ezzel a termékkel komoly sérüléshez vagy halálhoz vezethet.	Ne spricceljen éghető anyagokat a gépre!

<b>Veszély</b>	
<b>!VESZÉLY a légzőszervekre</b>	
<b>Mi történhet</b>	<b>Hogyan előzheti meg</b>
A kipufogógáz belégzése komoly sérüléshez vagy halálhoz vezethet.	A gépet jól szellőztetett helyiségben használja! Kerülje a zárt helyeket, mint például garázs, alagsor stb.

	Soha ne üzemeltesse a gépet állatok vagy emberek által használt helyiségben!
Bizonyos tisztító folyadékok olyan anyagokat tartalmaznak, amelyek kárt tehetnek a bőrben, szemben vagy a tüdőben.	Csak olyan tisztító folyadékot használjon a géphez, amelyet specifikusan ajánlanak hozzá! Kövesse a gyártó javaslatát! Ne használjon klóros fehérítőt vagy más maróhatású összetételt!

<b>Veszély</b>	
<b>!VESZÉLY, SZEMÉLYI SÉRÜLÉS VAGY DOLOGI KÁR VESZÉLYE A TERMÉK SZÁLLÍTÁSA VAGY TÁROLÁSA ALATT</b>	
<b>Mi történhet</b>	<b>Hogyan előzheti meg</b>
Üzemanyag vagy olajszivárgás léphet fel, illetve ezek az anyagok kifolyhatnak. Ezek az anyagok tűzveszéllyel járnak, és veszélyt jelentenek a légzőszervekre, komoly sérülést vagy halált okozhatnak.	Ha a magasnyomású mosó fel van szerelve egy zárószeleppel, állítsa a szelepet az 'off/kikapcs' pozícióba, mielőtt szállítaná a gépet, ezzel elkerülheti az üzemanyag szivárgását! Ha a gép nincs felszerelve zárószeleppel, akkor szállítás előtt csapolja le a gép üzemanyagtartóját, az üzemanyagot csak jóváhagyott tárolóban szállítsa, a magasnyomású mosót mindig helyezze egy védőszőnyegre, ez megvédi a járművet a lehetséges szivárgásoktól! A megérkezéskor azonnal vegye ki a magasnyomású mosót a járműből!

<b>VESZÉLY</b>	
<b>!VESZÉLY: FORRÓ FELÜLET</b>	
<b>Mi történhet</b>	<b>Hogyan előzhető meg</b>

<p>Az érintkezés a forró felületekkel, mint például a motor kipufogó elemeivel, komoly égési sérülést okozhat!</p>	<p>A gép működtetésekor és közvetlen utána, mielőtt a gép lehűlne, csak a magasnyomású mosó irányítására tervezett felülethez érjen! A gyerekeket mindig tartsa távol a géptől! A gyerekek túl fiatalok a gép veszélyeinek a felismeréséhez!</p>
--	--

<b>VESZÉLY</b>	
<p><b>!VESZÉLY: folyadék injekció veszélye</b></p>	
<p><b>Mi történhet</b></p>	<p><b>Hogyan kerülhető el</b></p>
<p>A magasnyomású mosó olyan magas folyadék nyomással és sebességgel működik, amely elegendő lehet ahhoz, hogy behatoljon az emberi vagy állati hússzövetbe, amely amputációval végződhet vagy más komoly sérüléssel. A csövön kialakuló szivárgás vagy más alkatrész kilazulása, megrongálódása injekció okozta sérülésekhez vezethet. <b>VEGYE KOMOLYAN A FOLYADÉK INJEKTÁCIÓT, FORDULJON ORVOSHOZ!</b></p>	<p>SOHA ne tegye a kezét a szórófej elé!</p> <p>Ne irányítsa a szórófejet magára vagy másokra!</p> <p>Rendszeresen ellenőrizze, hogy a cső és a szerelvény megfelelően illeszkedik és jó állapotban van! Az üzemidő alatt soha ne fogja meg a csövet vagy a szerelvényt!</p> <p>Ne hagyja, hogy a szórófej a kipufogóval érintkezzen!</p> <p>Miközben a gép rendszere nyomás alatt áll, ne csatlakoztasson vagy válasszon le kiegészítő alkatrészeket a gépen vagy a csövön!</p>
<p>Ha a szétszerelés vagy a karbantartás előtt nem csökkenti a nyomást, fennáll a sérülés veszélye!</p>	<p>A rendszer nyomás lecsökkentéséhez, kapcsolja le a motort, kapcsolja le a vízellátást, és húzza meg a szórópisztoly kioldóját, amíg a vízfolyás megáll!</p> <p>Csak olyan csövet és kiegészítőket használjon, amelyeknek a javasolt nyomásértéke meghaladja a gép maximum nyomásértékét!</p>

<b>VESZÉLY</b>	
<b>!VESZÉLY: SÉRÜLÉS A VÍZFECSKENDEZÉSTŐL</b>	
<b>Mi történhet</b>	<b>Hogyan kerülhető el</b>
A nagy sebességű folyadékfecskenkezés következtében bizonyos tárgyak eltörhetnek, amely következtében azok darabjai az erőhatások miatt kirepülhetnek.	Mindig viseljen jóváhagyott védőszemüveget!
A könnyű vagy nem rögzített tárgyak könnyen kilövődő lövedékké válhatnak a nagy nyomású vízfecskenkezés hatására!	Viseljen védőruházatot, amely megóvjja önt a véletlenszerű folyadékfecskenkezéstől.
	Soha ne célozza rá a szórófejet másokra vagy állatokra!
	Mindig rögzítse a kioldó zárat, ezzel elkerülve, hogy a gép bekapcsol üzemen kívül!
	Soha ne rögzítse a kioldót üzemi pozícióban!

<b>VESZÉLY</b>	
<b>!VESZÉLY: VEGYI ÉGÉS</b>	
<b>Mi történhet</b>	<b>Hogyan kerülhető el</b>
A savak, vagy mérgező, maróhatású vegyszerek, mérgek, rovarirtók, vagy bármilyen más éghető oldószerek használata ezzel a termékkel komoly sérüléseket vagy halált okozhat.	Ne használjon semmilyen fajtájú savat, gázolajat, kerozint vagy más éghető anyagot ezzel a termékkel! Csak háztartási oldó-, tisztító- és zsírtalanító szereket használhat ezzel a magasnyomású mosógéppel!
	Viseljen védőruházatot, amelyek megvédik a szemét és a bőrét a kifecskendezett anyagokkal történő érintkezéstől!

<b>VESZÉLY</b>	
<b>!VESZÉLY A GÉP VESZÉLYES ÜZEMELTETÉSE</b>	
<b>Mi történhet</b>	<b>Hogyan előzhető meg</b>
A magasnyomású mosó helytelen használata komoly sérüléseket vagy halált okozhat a gép kezelőjének vagy a közelben állóknak.	Ne használjon klórtartalmú fehérítőt vagy bármilyen más maróhatású keveréket!
	Ismerje meg a magasnyomású mosógép biztonságos irányítását és használatimódját!
	Tartsa a munkaterületet tisztán, akadálymentesen és ne engedje, hogy mások vagy bármilyen állat tartózkodjon ott!
	Ne üzemeltesse a gépet kimerült állapotban, alkohol vagy gyógyszer hatása alatt! Mindig legyen éber!
	Soha ne semlegesítse a gép biztonsági berendezéseit!
	Soha ne üzemeltesse a gépet hiányzó, hibás vagy nem jóváhagyott kiegészítővel/alkatrésszel!
Ha nem követi a megfelelő indítási folyamatot, a motor visszarúg, ami komoly kéz és kar sérüléseket okozhat.	A gép bekapcsolt állapotában soha ne hagyja ott a szórófejet!
	Ha a motor nem indul két rántásra, nyomja le a pisztoly kioldóját, ezzel csökkentve a szivattyúnyomást, húzza meg az indító zsinetet lassan, amíg meg nem érzi az ellenállást! Ezután húzza meg a zsinetet gyorsan, ezzel elkerülheti a visszarúgást és a kéz vagy kar sérüléseket!
A pisztoly egy erős tisztító eszköz, amely egy gyermek számára játéknak tűnhet.	A gyerekeket mindig tartsa távol a magasnyomású mosótól!
A reaktív erők megmozdítják a pisztolyt, és emiatt a gépkezelő megcsúszhat és eleshet, vagy véletlenül elirányíthatja a pisztolyt, amely helytelen kezelésnek minősül, mivel komoly sérüléseket okozhat a kezelőben vagy másokban.	Ne nyújtózkodjon, és ne álljon instabil alapon! Fogja meg a pisztolyt szorosan, mindkét kezével! Számítson rá, hogy a pisztoly visszarúg, amikor kioldja azt!



<b>VESZÉLY</b>	
<b>!VESZÉLY: AZ ÁRAMÜTÉS VESZÉLYE</b>	
<b>Mi történhet</b>	<b>Hogyan kerülhető el</b>
Ha a fecskendőpisztolyt elektromos csatlakozókra, konnektorokra, kapcsolókra vagy olyan dolgokra irányítja, amelyek elektromos hálózatra csatlakoznak, az áramütést okozhat!	A magasnyomású mosógép használata előtt, a területen lévő minden elektromos eszközt húzzon ki a hálózatról! A fecskendőpisztolyt ne irányítsa elektromos csatlakozókra, konnektorokra és kapcsolókra!

### A csomag tartalma

Megjegyzés: Azok a fényképek és ábrák, amelyeket a használati útmutatóban talál, csak illusztrációként szolgálnak, és nem képviselik specifikusan ezt a modellt!

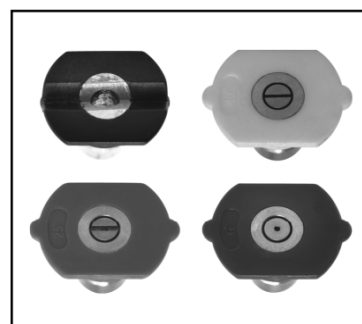

## Összeszerelési útmutató

### Az elülső idom és a pisztoly idom felszerelése

a. **alkatrészek leírása:**

A szórópisztoly idom;

B elülső idom;

1. M8\_GB41 csavaranya;

2. M8 csavaranya illesztési felület;

- b. **az installáció leírása:** csatlakoztassa a szórópisztoly idomot (A) az órajárásával megegyező irányban az M8-as csavaranyához, miután betekerte 8-10 mm-re, állítsa be a szórópisztoly idomot az 1. Ábrán látható pozícióba, szorítsa meg az M8\_GB41 csavaranyát 1.

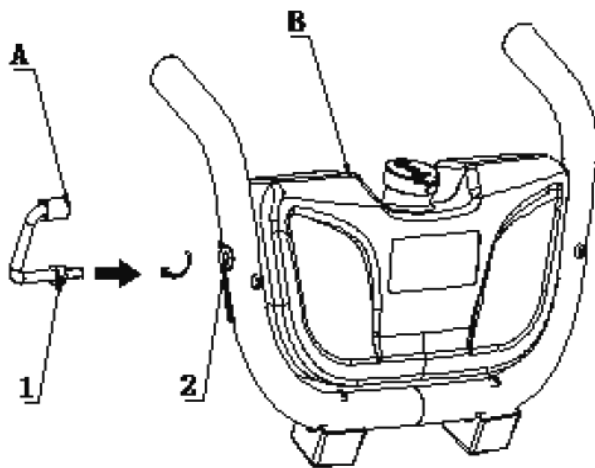

1. ábra

### A fogantyú felszerelése

a. **alkatrészek leírása:**

C. fogantyú;

3. ST4.8X20 csavar;

4. 790 kampó;

5. szórópisztoly horog;

- b. **Installáció:** A 2. ábra szerint, dugja be a 790 kampót 3 nyílásba, ezután szorítsa meg az ST4.8x20-as csavart, majd dugja be a szórópisztoly kampóját 5.

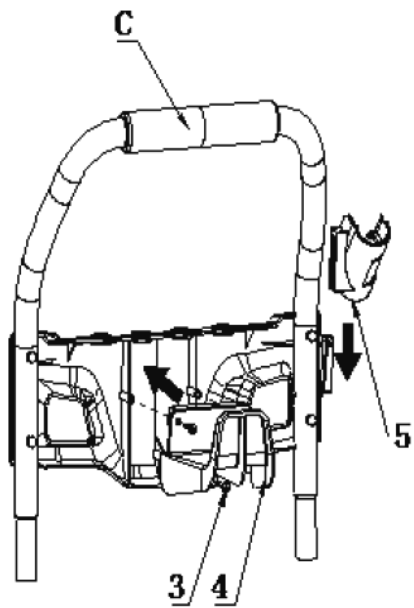

2. ábra

### A futómű felszerelése

a. **Alkatrészek leírása:**

D: kerék;

E: keret;

6. tengely;

7. védőgyűrű;

8. M8-1 Csavaranya.

- b. **Installáció leírása:** illessze a tengelyt a futóművek nyílásába a 3. ábra alapján, helyezzen fel egy-egy védőgyűrűt a tengelyre, csavarjon fel M8-1 csavaranyákat, a tengely rögzítésére!

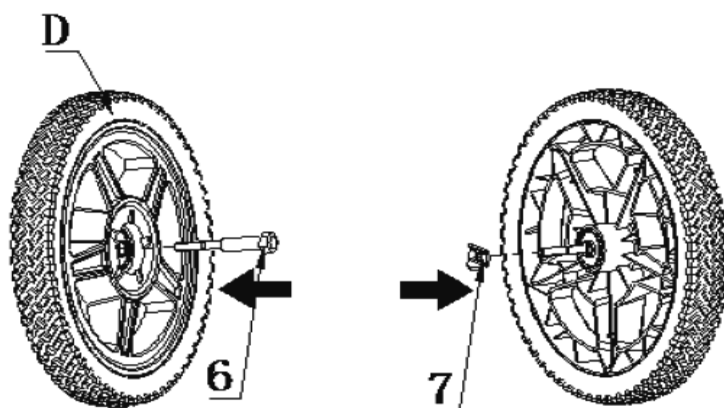

3. ábra

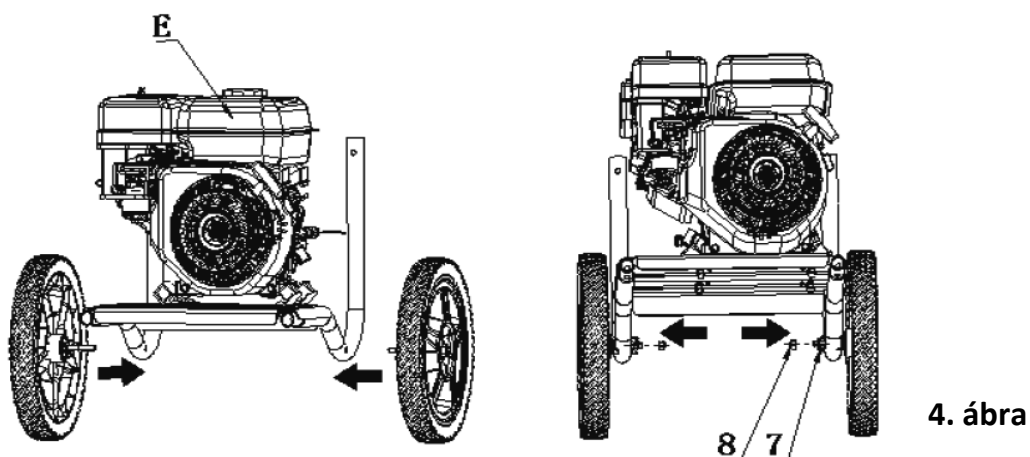

4. ábra

### Az elülső idom installációja

- a. **Alkatrészek leírása:** 9. rúd
- b. **Installáció leírása:** installálja a 1. lépésben leírt elülső idomot a keretbe, amelyet a 3. lépésben szerelt össze! A 4. ábra alapján nyomja a csőszerkezetet egymásra, nyomja az elülső idomot addig, amíg meg nem hallja annak kattánását! Ez azt jelzi, hogy a csőszerkezetek a helyükre kerültek.

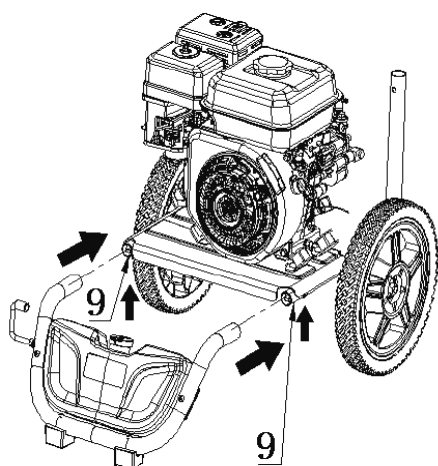

5. ábra

### A fogantyú felszerelése

- a. **Alkatrészek leírása:** 9. rúd
- b. **Installáció leírása:** installálja a 2. lépésben leírt fogantyút a keretbe, amelyet a 4. lépésben szerelt össze! Az 5. ábra alapján nyomja a csőszerkezetet egymásra, nyomja a fogantyút addig, amíg meg nem hallja annak kattánását! Ez azt jelzi, hogy a csőszerkezetek a helyükre kerültek.

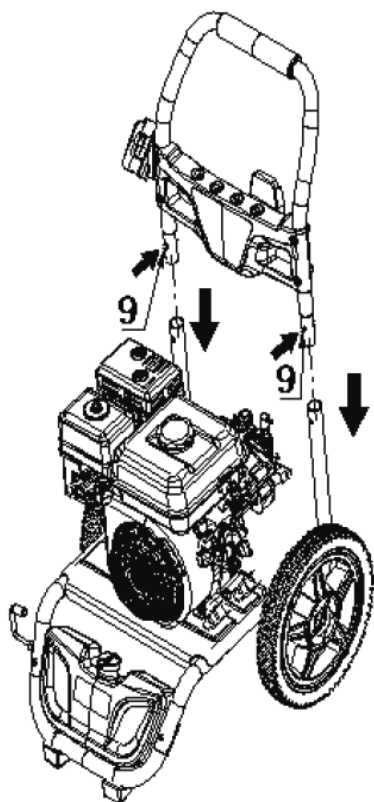

**Az installáció kész! Kérjük, olvassa el a használati utasítást, mielőtt üzembe helyezi a gépet!**

### **A gép összeszerelése használatbavételhez**

1. Kérjük szerelje fel a fogantyút a keretre!



2. Csatlakoztassa a lándzsát a szórópisztolyhoz!

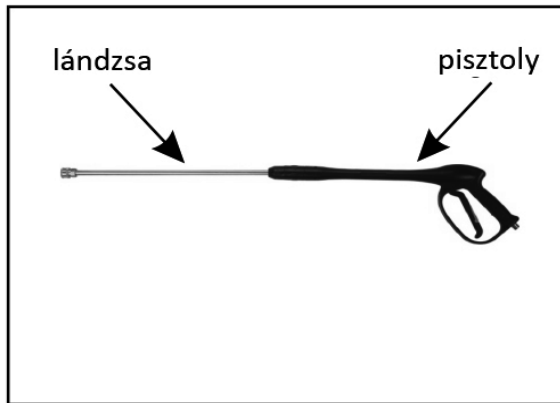

3. Az alátét gyűrűket és a gyorsan csatlakoztatható szórófej fúvókákat a leírás szerint szerelje össze!
4. Ellenőrizze az olajsintet, töltsse fel motorolajjal a motort!  
!MEGJEGYZÉS A gyári tesztekben maradt némi olaj a motorban.
5. Installálja az olajbevezetőt a szivattyúba, szorítsa meg megfelelően! Illesse be az olajkivezetőt a szivattyúba, rögzítse megfelelően!

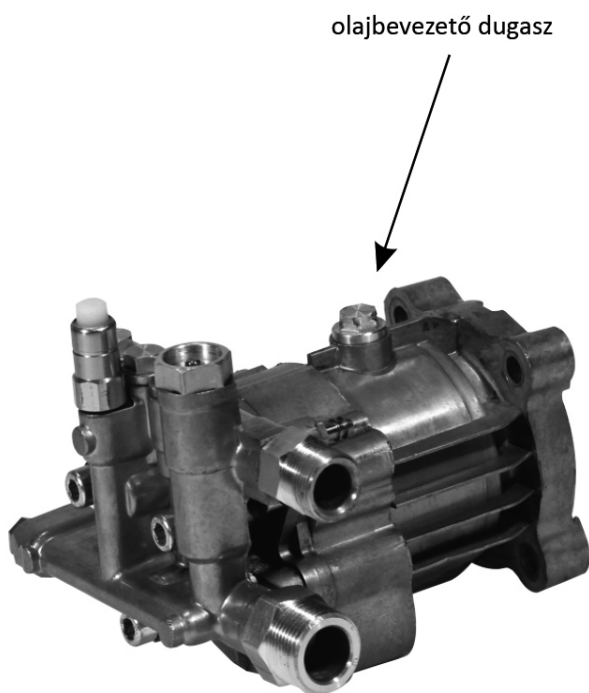

## Üzemeltetési utasítások

A termék üzemeltetése előtt olvassa el ezt a használati utasítást! Hasonlítsa össze az ön által megvásárolt gépet az illusztrációval, ismerje meg a fontos irányító funkciók és beállítások helyét! Kérjük őrizze meg ezt a használati utasítást a jövőbeni használatra!



### A magasnyomású mosó alapvető elemei

**Mosó szivattyú:** megnöveli a vízellátás nyomását.

**Motor:** meghajtja a mosó szivattyút.

**Magasnyomású tömlő:** elvezeti a nyomás alatt lévő vizet a szivattyútól a szórópisztolyig és a lándzsáig.

**Szórópisztoly:** Hozzá csatlakozik a lándzsa, ezzel irányítás alatt tartja a vízfolyam mértékét, irányát és nyomását.

**Lándzsa:** a lándzsa felszerelhető egy szett belsőmenetes fúvókával. Ezek lehetővé teszik a gép kezelőjének, hogy gyorsan változtathasson a permetezés szórásmintáján, és hogy kiválassza a megfelelő beállításokat a különböző adalékoknak (szappannak) a szórására, alacsony nyomású szórásra. Kérjük olvassa el az erre vonatkozó fejezetet!

**Vegyí tömlő:** ez adagolja a tisztító anyagokat a szivattyúba, hogy a nyomás alatt lévő vízzel keveredjenek. Kérjük olvassa el a tisztító szerek alkalmazásáról szóló részt!

## **A motor alapvető elemei:**

A motor vezérlésével kapcsolatban, kérjük olvassa el az arra vonatkozó részt a használati utasításban!

**Szivató vezérlő kapcsoló:** a motor sebességét vezérli.

**Berántó:** az indító markolat meghúzása üzembe helyezi a motort.

**Üzemanyagszelep kar:** megnyitja és elzárja a karburátor és az üzemanyagtartály közötti kapcsolatot.

**Motor kapcsolója:** bekapcsolja és kikapcsolja a gyújtó rendszert.

## **A mosószivattyúra vonatkozó terminológia:**

**Bar:** a víznyomás mértékegysége. Használható a levegő nyomására és a hidraulikus nyomásra is!

**Áthidaló mód:** áthidaló módban, a szivattyú újrakeringeti a vizet, mivel a szórófej kioldója nincs benyomva. Ha a gépet több, mint 2 percig áthidaló módban hagyja, a víz veszélyes hőmérsékletre melegszik fel és kárt tehet a szivattyú belső alkatrészeiben. Az ilyen okokból származó kárt nem fedezi a jótállás.

**!FIGYELEM:** SOHA ne hagyja, hogy a gép több, mint 2 percig áthidaló módban fusson! A szivattyú felmelegedése kárt tehet a gépben.

**Hő csökkentő szelep:** abból a célból, hogy a kár elkerülhető legyen, a szivattyúra felszereltek egy hő csökkentő szelepet. Ez a szelep megnyílik, amikor a szivattyú belsejében a hőmérséklet túl magas. Ez a szelep vizet ereszt ki a szivattyúban lévő vízből, ezzel csökkentve a szivattyúban lévő víz hőmérsékletét. Ezután a szelep azonnal lezár.

**Vegyszer injekció rendszer:** összekeveri a magasnyomású vizet a tisztítószerekkel, amelyek növelhetik a tisztító hatást.

**Vízellátás:** a magasnyomású mosószivattyúknak vízforrásra van szükségük. A maximum nyomás, ami alá a vízellátás kerülhet 1,4 bar és 19 liter/perc.

## **Mosószivattyú üzemeltetési tulajdonságok**

### **Nyomás szabályzó**

A nyomás beállítását előzőleg a gyárban elvégzik, ezzel biztosítva az optimális nyomást. Ha csökkentenie kell a nyomáson, a következő módszerek közül választhat:

1. Távolodjon el a szórópisztollyal a tisztítás alatt álló felülettől. Minél távolabb áll, annál kevesebb nyomás alá kerül a felület.



**!FIGYELEM:** SOHA ne kísérelje meg a nyomás növelését! A gyári beállításoknál magasabb nyomás kárt tehet a szivattyúban!

2. Csökkentse le a benzines motor sebességét (RPM)! Lassítsa le a motort és a víznyomás is csökkenni fog!
3. Váltson át a 40 fokos fehér fúvókára! Ez a fúvóka kevésbé erőteljes vízáramot juttat el és szélesebb szórómintát eredményez.
4. Állítsa át a nyomás szabályzót a szivattyún: Forgassa el a nyomás szabályzót az órajrásával ellentétes irányban, ezzel csökkentve a nyomást! Ha már nem használja a magasnyomású mosószivattyút, tekerje vissza a nyomás szabályzót az eredeti pozíciójába, az órajrásával megegyező irányba!

**!FIGYELEM** SOHA ne kísérelje meg túltekerni a nyomás szabályozót a beépített blokkolón, a gyári nyomásnál magasabb érték kárt tehet a gépben!

### **A lándzsa használata**

A mosószivattyút ellátták 4 különböző fúvókával. A fúvókák különböző színnel jelöltek. Mindegyikük egyedi szórómintával rendelkezik a rájuk jellemző tisztító funkciónak megfelelően. A fúvóka mérete meghatározza a permetezés méretét és a nyomást. Azok a fúvókák, amelyek 0, 25 és 40 fokos sávban adagolják a magasnyomású vizet, magasnyomású fúvókáknak minősülnek. A vegyszeres fúvóka, amely 84 fokos szögben adagolja a vizet, alacsony nyomású fúvókának minősül. A fúvókákat a mosószivattyú fogantyúján lévő panel vájatokban tároljuk. A panelon lévő színek meghatározzák, hogy melyik fúvóka milyen szórómintával rendelkezik, és hova kerül a vájatokban.

**!FIGYELMEZTETÉS Injekció és testi sérülés veszélye! Ne irányítsa rá a kiszabaduló magasnyomású vízáramot másokra, bőrre, szemre, állatokra! Komoly sérülést okoz.**

### **A fúvókák cseréje**

**!FIGYELEM Ne kísérelje meg a fúvókák cseréjét, miközben a készülék üzemben van! Kapcsolja le a motort és a szórópisztolyt, mielőtt kicseréli a fúvókát!**

1. Helyezze fel a fúvókát a lándzsa végére!
2. Forgassa el a fúvókát, ezzel rögzítve azt! Ellenőrizze, hogy a fúvóka megfelelően rögzült!



**!FIGYELMEZTETÉS SÉRÜLÉS VESZÉLY! GYŐZŐDJÖN MEG ARRÓL, HOGY A FÚVÓKA MEGFELELŐEN RÖGZÍTVE VAN AZ ALJZATÁBA, MIELŐTT KIOLDJA A PISZTOLYT!**

**0 fokos piros fúvóka:** ez a fúvóka tűhegyes vízfolyamot biztosít és nagyon erőteljes. Kis területet fed le. Ez a fúvóka csak olyan felületen használatos, amely kibírja a magasnyomást, például fém és beton. Ne használja fán!

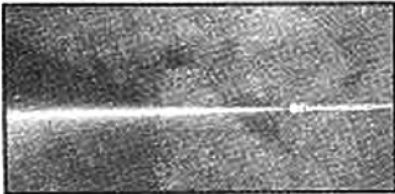

**25 fokos zöld fúvóka.** Ez a fúvóka 25 fokos szögben biztosítja a vízáram szórását nagyobb felületet takar le. Csak olyan felületen használja, amely kibírja a magasnyomást!

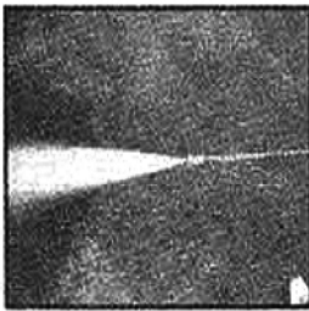

**40 fokos fehér fúvóka.** Ez a fúvóka 40 fokos szögben biztosítja a vízáram szórását, nagyobb felületet takar le. Az előző kettőnél kevésbé erőteljes a szórása, de nagyobb területet fed le egy időben. A legtöbb, általános tisztító munkához ezt a fúvókát használja!

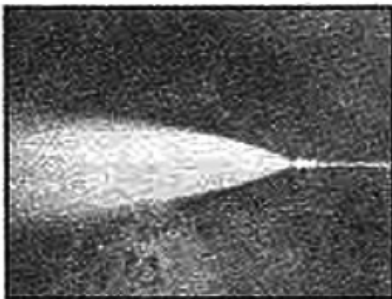

**Vegyszeres fekete fúvóka.** Ezt a fúvókát akkor használja, ha tisztítószer szeretne adagolni a magasnyomású vízhez! Ez a fúvóka biztosítja a legalacsonyabb nyomást.

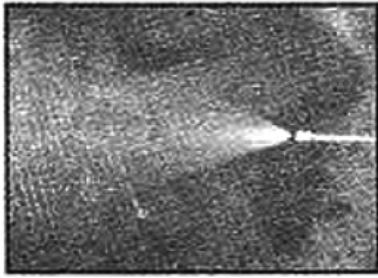

### **A tisztítószeres és vegyszerek adagolása**

**FIGYELMEZTETÉS** a vegyszerek vagy tisztítószeres adagolásakor csak alacsonynyomású vegyszeres fúvókát használjon!

**MEGJEGYZÉS:** Csak olyan szappant és vegyszert használjon, amelyet a gép gyártója jóváhagyott! Ne használjon fehérítőszert!

### **A vegyszerek és tisztítószeres hozzáadása:**

1. Nyomja rá a vegyszertömlőt a horgas illeszkedésére, a magasnyomású tömlő csatlakozásának közelében, ahogy az ábra mutatja!
2. A vegyszeres tömlő másik végét egy szűrővel csatlakoztassa a tisztítószer vagy vegyszert tartalmazó tárolóhoz!

**MEGJEGYZÉS** a vegyszer/víz arány 1:7, 7 liter vízhez, amelyet a szivattyú keringet, 1 liter vegyszer/tisztítószer megy!

3. installálja a fekete alacsonynyomású vegyszeres fúvókát a lándzsa végére, Lásd a lándzsa használatát!
4. A vegyszerek használata után, helyezze a vegyszeres tömlőt egy tisztavizes tárolóba, és mossa ki a rendszert tiszta vízzel. Ha vegyszer marad a rendszerben, az kárt tehet a gépben. Az ilyen kárt nem fedezi a jótállás.

**MEGJEGYZÉS** A vegyszerek/szappan nem haladnak át a szórófejen, ha a lándzsa magas nyomásra van beállítva.

### **Olvassa el az összes figyelmeztetést mielőtt bekapcsolja a gépet!**

**!VESZÉLY** Ha a magasnyomású beállításokat használja, **NE** engedje, hogy a magasnyomású vízfolyam az ön vagy mások bőrével, szemével, állatokkal érintkezzen! Ez komoly sérülést okozhat!

Az ön magasnyomású mosója olyan magas nyomáson és sebességen működik, amely elegendő ahhoz, hogy áthatoljon az emberi és állati bőrön. Ez amputációhoz vagy más komoly sérüléshez vezethet. A meglazult vagy elhasznált és sérült szerelvények miatt bekövetkező szivárgás injekciós sérülésekhez vezethet. **NE VEGYE KÖNNYEDÉN AZ ILYEN SÉRÜLÉSEKET! AZONNAL FORDULJON ORVOSHOZ ILYEN ESETEKBEN!**

**!FIGYELMEZTETÉS:** soha ne töltse újra a tankot, amikor a motor még üzemel vagy forró!  
Ne szívjon dohányterméket, miközben a tankot újratölti!

Soha ne töltse fel a tankot teljesen! A töltőnyúlvány alatt a tank feléig töltse fel azt maximum. Ezzel helyet biztosít az üzemanyag tágulásának. Így elkerüli az üzemanyag tágulásakor bekövetkező kifolyást.

Soha ne kapcsolja be a gépet zárt térben vagy beltéren, rosszul szellőztetett helyiségben! A motor kipufogója szénmonoxidot, szagtalan és halálos gázt enged ki.

Ne engedje, hogy a tömlő érintkezésbe kerüljön a motor forró kipufogódobjával a gép használata alatt vagy közvetlenül utána! Az ebből keletkező károkat a jótállás nem fedezi.

**!FIGYELEM** soha ne mozgassa a gépet a tömlőnél fogva! Ez kárt tehet a tömlőben és a szivattyú beöntőben!

Ne használjon forró vizet! Csak hideg vizet használjon!

Soha ne kapcsolja le a vízellátást, amíg a motor jár, mivel az kárt tehet a szivattyúban!

### **Bekapcsolás**

A bekapcsolás előtt, olvassa el a motor használati utasítását!

1. Egy jól szellőző kültéri helyen adagoljon friss, minőségi, ólommentes, 86-os vagy magasabb oktánszámú benzint! Ne töltse túl! A kiömlött üzemanyagot törölje fel, mielőtt bekapcsolja a gépet! A helyes procedúrával kapcsolatosan olvassa el a motor kézikönyvét!
2. Ellenőrizze a motorolaj szintjét! **A készülék használatának megkezdése előtt mindenképpen gondoskodjon a megfelelő olajszintről!**

**!MEGJEGYZÉS** A gyári tesztekben hátramarad némi motorolaj a gépben!

3. Ellenőrizze a szűrőszitát a szivattyú vízbevezetőjében!

**!MEGJEGYZÉS** a tölcser oldala kifelé néz.

4. Csatlakoztassa a vízforrást a szivattyú bevezetőjéhez!
5. Csatlakoztassa a magasnyomású tömlőt a szivattyú kivezetéséhez!
6. Ha vegyszert vagy tisztítószeret kever a vízhez, olvassa el a „**A vegyszerek és tisztítószeres hozzáadása című részt** ebben a használati utasításban!
7. Kapcsolja be a vízforrást!

**!MEGJEGYZÉS** Ennek elmulasztása kárt tehet a szivattyúban!

8. Kapcsolja be a motort! Olvassa el ennek helyes módját a motor használati utasításában!

**!MEGJEGYZÉS** ha a motor két rántás után nem indul be, használja a pisztolyon lévő kioldót a nyomás csökkentéséhez!

9. Nyomja meg a kioldót a pisztolyon a szórás megkezdéséhez!

**!MEGJEGYZÉS** Stabil felületen álljon! A szórópisztolyt szorosan mindkét kezében tartsa! Készüljön fel arra, hogy a pisztoly visszarúg!

10. Engedje ki a kioldót és a szórás leáll!

11. Állítsa be a feladatnak megfelelő szórást, válassza ki a megfelelő fúvókát, amelyet gyorsan szerelhet fel a lándzsára! Olvassa el a lándzsa használatára vonatkozó információkat ebben a fejezetben!

### **Lekapcsolás**

1. Kapcsolja le a motort. Olvassa el a motor használati útmutatóját!

**!MEGJEGYZÉS** SOHA ne kapcsolja le a vízforrást, amíg a motor jár!

2. A motor lekapcsolása után, a vízforrást kapcsolja le!
3. Húzza meg a kioldót a szórópisztolyon, ezzel csökkentve a nyomást a tömlőben és a pisztolyban!
4. Olvassa el a tárolásról szóló fejezetet!

## Karbantartás

**FIGYELMEZTETÉS** A karbantartás alatt forró felületnek, magasnyomású víznek, vagy mozgó alkatrészeknek lehet kitéve, amelyek komoly sérülést vagy halált okozhatnak!

A karbantartási vagy szerelő műveletek előtt, húzza ki a gyújtóvezetékét, hagyja, hogy a motor lehűljön, és csökkentse le a víznyomást! A motor éghető üzemanyagot tartalmaz! Ne szívjon dohányterméket és ne végezzen karbantartó műveleteket nyílt láng közelében!

A hatékony üzemeltetés és a hosszabb élettartam érdekében, készítsen elő egy rutin karbantartó tervezetet, és tartsa azt be! Ha a mosószivattyút szokatlan körülmények között használja, mint például magas hőmérséklet és poros környezet, akkor gyakrabban kell karbantartó műveleteket végrehajtani.

### Motor

Olvassa el a motor használati utasításában megtalálható gyártói javaslatokat a karbantartással kapcsolatban!

### Az olaj ellenőrzése

1. Távolítsa el az olajbevezető dugaszt a szivattyúból, törölje tisztára!
2. Nyomja be az olajbevezető dugaszt a szivattyúba teljesen, majd húzza azt ki!
3. Az olajsint akkor helyes, amikor az olaj az olajbevezető dugasz alsó végének fél hüvelykes hosszát fedi be.



### A szivattyú motorolajának cseréje

1. Lazítsa meg az olajbevezető dugaszt!
2. Helyezzen el egy tárolót az olajkivezető dugasz alatt!
3. Távolítsa el az olajkivezető dugaszt!
4. Miután kiürítette a régi olajat, tegye vissza majd szorítsa meg az olajkivezető dugaszt!

5. Távolítsa el az olajbevezető dugaszt, és adagoljon a jóváhagyott olajból!  
Ellenőrizze a megfelelő olajmennyiségre és olajtípusra vonatkozó táblázatot!
6. Helyezze vissza majd szorítsa meg az olajbevezető dugaszt!

### Szórópálca

Ha a fúvókában idegen anyag ragad meg, mint például kosz, akkor túlnyomás keletkezhet. Ha a fúvókát csak részlegesen zárja el valamilyen idegen anyag, a szivattyúnyomás pulzálni kezd. Azonnal tisztítsa ki a fúvókát, a csomagban megtalálható fúvóka felszereléssel a következők alapján!

1. Kapcsolja le a mosószivattyút és ezután a vízforrást is!
2. Húzza meg a kioldót a pisztolyon, ezzel csökkentve a víznyomást!
3. Vegye le a lándzsát a pisztolyról!
4. Vegye le a fúvókát a lándzsáról! Távolítson el minden dugulást a fúvókában, az arra biztosított felszereléssel, majd mossa ki tiszta vízzel!
5. Irányítson 30 másodpercig vizet a fúvóka végébe, ezzel kimosva a fellazított koszt!

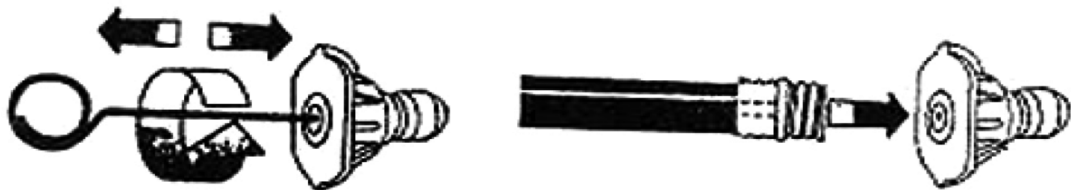

6. Csatlakoztassa a fúvókát a lándzsára!
7. Majd a lándzsát a pisztolyra, majd kapcsolja be a vízellátást!
8. Kapcsolja be a mosószivattyút és tesztelje le a lándzsas magasnyomású működését!

### Hogyan tisztítsa meg a vízbevezető szűrőt

Ezt a szűrőszitát rendszeresen ellenőrizze és tisztítsa meg, ha szükséges!

1. Távolítsa el a szűrőt megragadva a végét és kihúzza a vízbevezetőből!
2. Tisztítsa meg a szűrőszitát, annak mindkét oldalának vízzel történő öblítésével!

**!MEGJEGYZÉS** A tölcser oldala kifelé néz

**!MEGJEGYZÉS** Ne működtesse a magasnyomású mosót a szűrő megfelelő illesztése nélkül!

## Tárolás

### Motor

Ha a készüléket hosszabb ideig nem használja, távolítsa el az üzemanyagot a tartályból! A tartályban maradt üzemanyag bekocsonyásodhat, ami a későbbi indítást teszi lehetetlenné, vagy az új, 2020. január 1-től kapható E10 összetételű üzemanyag miatt az etanol elválhat az üzemanyagtól, így károsodást okozva a motornak.

### Szivattyú

1. Távolítsa el az összes vizet a magasnyomású tömlőből, majd tekerje fel azt, és tárolja azt a mosószivattyún kialakított tárolójában!
2. Eressze le az összes vizet a pisztolyból és a lándzsából, tartsa a pisztolyt függőleges pozícióban, úgy, hogy a fúvóka lefelé nézzen, majd nyomja meg a kioldót! Tárolja a pisztolyt a tömlő tárolóban!
3. A vegyszeres tömlő tárolása. Tárolja a magasnyomású tömlővel, ahol védve van bármilyen sérüléstől, például attól, hogy valaki rálép vagy áthajtanak rajta.

Javasolt ezeknek az utasításoknak a betartása, ezzel megvédheti a mosószivattyú belső tömítéseit, ha a gépet több, mint 30 napon át tárolja, vagy amikor várhatóan a hőmérséklet fagypont alá csökken.

4. Vegyen egy tölcsért, 177,5 ml RV fagyállót, körülbelül 91 cm kerti tömlőt, beilleszthető tömlő csatlakozó az egyik végen.

**! FIGYELEM Csak RV fagyásállót használjon! Minden más fagyásálló maróhatású és kárt tehet a szivattyúban!**

5. Húzza ki a gyújtást!
6. Csatlakoztassa a 91 cm hosszú tömlőt a vízbevezetőhöz a szivattyún!
7. Adagolja bele a tömlőbe a RV fagyásállót!
8. Lassan húzza meg a motor zsinégét pár alkalommal, amíg a fagyásálló át nem halad a magasnyomású vizestömlőn!
9. Távolítsa el a rövid tömlőt a szivattyú vízbevezetőjéről!
10. Csatlakoztassa a gyújtást!



## Hibaelhárítás

Probléma	Oka	Megoldás
Nem indul be a motor (Olvassa el a motor használati utasítását a motor hibaelhárításával kapcsolatos további információkért)	Nincs üzemanyag.	Adagoljon üzemanyagot a tankba!
	Alacsony olajsztint	Pótolja a szükséges olajmennyiséget!
	Felgyülemlik a nyomás két rántás után az indítón vagy a kezdeti használatot követően.	Nyomja meg a pisztoly kioldóját ezzel felszabadítja a nyomást!
	Az elzáró kar "nincs elzárás" állásban van.	Mozdítsa el az elzáró kart az "elzárás" pozícióba!
	Nem csatlakoztatta a gyújtást.	Csatlakoztassa a gyújtást!
	A motor főkapcsolója kikapcsolt (OFF) állásban van.	A motor főkapcsolóját kapcsolja bekapcsolt állásra (ON)!
	Az elzáró kapcsoló "elzárás" pozícióban áll. Olyankor fordulhat elő, ha túlforrósodott a motor vagy a motor nagy hőmérsékletnek volt kitéve.	Az elzáró kart állítsa át "nincs elzárás" állásba!
	Az üzemanyag szelep lezárt.	Mozgassa el az üzemanyag szelep karját nyitott állásba!
Alacsony nyomás vagy a nyomás teljes hiánya (kezdeti használat).	A lánczsa nincs magasnyomásra állítva	Olvassa el a lánczsa helyes beállításáról szóló részt!
	Magasabb vízellátás	A vízellátásnak percenként kevesebb, mint 18,9 liternek kell lennie.
	Szivárgás a magasnyomású tömlő szerelvényen	Kérjük, húzza meg a tömlő szerelvény csatlakozásait megfelelően! Ha szükséges alkalmazzon arra alkalmas tömítőt/szigetelőszalagot!
	A fúvóka eldugult	Ellenőrizze az ide tartozó bekezdést a karbantartásról szóló fejezetben!
	A vízsűrőszita eldugult.	Vegye ki és tisztítsa meg a szitát!

	Levegő került a tömlőbe.	Kapcsolja le a motort, majd a vízellátást! Húzza le a vízbemenet csatlakozóját a szivattyúról, majd nyissa meg a vízellátást, ezzel megszabadulva a tömlőben ragadt levegőtől! Ha a vízfolyása egyenletessé válik, elzárhatja a vízellátást! Csatlakoztassa a vízellátást a szivattyú bemeneti csatlakozójára és nyissa meg a vízellátást! Nyomja meg a kioldót ezzel eltávolítva a megmaradt levegőt a rendszerből!
--	--------------------------	--

Probléma	Oka	Megoldás
Alacsony nyomás vagy a nyomás teljes hiánya (kezdeti használatkor).	Az elzáró kar "elzárás" pozícióban van.	Állítsa át az elzáró kart a "nincs elzárás" pozícióba!
	A fojtás vezérlő kar nincs a "gyors" pozícióban.	Állítsa át a fojtás vezérlő kart a "Gyors" pozícióba!
	A magasnyomású tömlő túl hosszú.	A magasnyomású tömlő legyen 15 méternél rövidebb!
A szivattyú nem húzza át a vegyszereket.	A lándzsa nincs beállítva alacsony nyomásra.	Kérjük olvassa el a lándzsa használatára vonatkozó részt!
	Eldugult a vegszerszűrő.	Tisztítsa meg a szűrőt!
	A vegyszer szűrő nem éri el a vegyszert.	Győződjön meg arról, hogy a tömlő vége eléri a vegyszert!
	A vegyszer túl sűrű.	A vegyszer sűrűségének meg kell egyeznie a vízével! Ha szükséges hígítson a vegyszeren!
	A tömlő túl hosszú.	A magasnyomású tömlő helyett a vízellátó tömlőjét hosszabbítsa meg!
	A vegyszer injektorban felgyűlt a vegyszer.	Tisztítsa meg az alkatrészeket!
Alacsony nyomás vagy a nyomás teljes hiánya (normál használati idő után).	Elhasználódott szigetelés.	Ellenőrizze és ha szükséges cserélje le újra!
	Elhasználódott vagy eldugult szelepek.	Ellenőrizze és ha szükséges cserélje le újra!
	Elhasználódott dugattyú.	Ellenőrizze és ha szükséges cserélje le újra!

Vízszivárgás a pisztoly és a lándzsa csatlakozásánál.	Elhasználódott vagy tönkrement O gyűrű.	Ellenőrizze és ha szükséges cserélje le újra!
	Meglazult tömlő csatlakozás.	Szorítsa meg!
Olajszivárgás a szivattyúnál.	Az olajzár elhasználódott	Ellenőrizze és ha szükséges cserélje le újra!
	Meglazult az olaj-lefolyató dugasz.	Szorítsa meg!
	Elhasználódott olaj-lefolyató dugasz O gyűrű.	Ellenőrizze és ha szükséges cserélje le újra!
	Elhasználódott a töltő dugasz O gyűrűje.	Ellenőrizze és ha szükséges cserélje le újra!
	Túltöltötte a szivattyút.	Ellenőrizze a helyes mennyiséget és aszerint töltsen, adagolja!
	Nem megfelelő olajat használ.	Eressze le és a helyes mennyiséggel és típussal töltsen meg!
	A szellőztető dugasz eldugult.	Tisztítsa ki a szellőztető dugaszt; fújjon levegőt át rajta, ezzel eltávolítva a dugulást! Ha a probléma továbbra is fennmarad, cserélje ki a dugaszt!
A szivattyú pulzál.	A fúvóka eldugult.	Olvassa el a lándzsa karbantartásáról szóló részt!

## Gyors információ

A magasnyomású mosójának karbantartásához és szereléséhez, vegye fel a kapcsolatot kereskedőjével!

Üzemanyag	Friss, jó minőségű, ólommentes benzint használjon! Tárolás előtt járassa a motort 5 percig!
Olaj	Szivattyú olaj: Olvassa el a használati utasításnak az erre vonatkozó részét!
	Motor olaj: Olvassa el a motor használati utasításnak az erre vonatkozó részét!
	Bizonyos egységeket felszereltek egy olajsint mérővel, ami érzékeli az olaj alacsony szintjét. Az ilyen mosószivattyú nem indul be alacsony olajsint esetén!
Víz	Csak hideg vizet használjon! Ne üzemeltesse a gépet hiányzó vagy eldugult vízsűrővel/szitával! Hosszú időre szóló tárolás vagy hideg időjárás esetén olvassa el a használati utasításnak az erre vonatkozó részét! Ne üzemeltesse a gépet megfelelő vízellátás hiányában! A megfelelő vízellátás minimum 1,4 bar és 19 liter per perc értékeket jelent!
Nyomás beállítás	Az optimális nyomást az optimális tisztító hatás érdekében, az értékesítés előtt a gyárban beállítják. Ha csökkentenie kell a nyomásértéket, olvassa el az erre vonatkozó részt a használati utasításban!
Szivattyú	Két percenként húzza meg a pisztoly kioldóját, miközben a motor jár! Ne hagyja, hogy a víz megfagyjon a szivattyúban! Hosszú időre szóló tárolás vagy hideg időjárás esetén olvassa el a használati utasításnak az erre vonatkozó részét!
Áthidaló mód	Soha ne hagyja, hogy a gép több, mint 2 percig úgy járjon, hogy nem húzza meg a pisztoly kioldóját! Ha a pisztoly kioldójának 2 percenkénti meghúzása nélkül járhatja a gépet, az kárt tehet a szivattyúban, s ebben az esetben érvénytelen a jótállás.
Tömlő	Ne engedje, hogy a tömlő hozzáérjen a forró kipufogódobhoz vagy a gép bármely felmelegedett alkatrészéhez használata közben vagy után! Soha ne mozgassa a gépet a tömlőnél fogva!

Motor	Soha ne kísérelje meg a motor karbantartását anélkül, hogy elolvasná a motor használati utasítását vagy ne beszélne meg egy szakképzett szervízközponttal! Adagoljon stabilizátort az üzemanyagtartájba és járassa a motort 5 percig, mielőtt tárolja a gépet! Mindig nyissa meg a vízellátást, mielőtt bekapcsolná a motort!
Vegyszerek/szappan	Csak a szivattyúhoz való vegyszereket vagy szappant adagoljon a vízhez!
Fúvóka	Tartsa a fúvókát tisztán és akadálymentesen! Olvassa el az erre vonatkozó fejezetet a használati utasításban! A magasnyomású üzemmódban nem adagolhat vegyszert vagy szappant a vízhez! Ezt csak alacsony nyomású üzemmódban teheti meg!
Karbantartási ütemezés	Kérjük tartsa be a motor és szivattyú javasolt karbantartási ütemezését! Olvassa el a használati utasítást!
Tárolás vagy téli üzemeltetés	Vezessen át tiszta vizet a vegyszer bevezetőn! Adagoljon stabilizátort az üzemanyagtartályba és járassa a motort 5 percig tárolás előtt! Ne hagyja a vizet megfagyni a szivattyúban, tömlőben, pisztolyban, lándzsában! A hideg idővel és a hosszú ideig elhúzódó tárolással kapcsolatban olvassa el az ide vonatkozó részt a használati utasításban!

Mindig a géphez tartozó használati utasítás szerint járjon el!

## Műszaki adatok

Modell	NXHW250
Maximális megengedett nyomás	250 bar / 25 Mpa
Üzemi nyomás	180 bar / 18 Mpa
Maximális vízszállítás	10 liter/perc (600 liter/óra)
Folyamatos vízszállítás	9 liter/perc (540 liter/óra)
Bemenő víz hőmérséklete	5 – 50 °C
Bemenő víz maximális megengedett nyomása	6 bar / 0,6 Mpa
Max. leadott teljesítmény	4200W /3400min <sup>-1</sup>
Hangnyomás (L <sub>WA</sub> )	109 dB
Motor lökettérfogata	208cc
Motor típusa	Négyütemű, léghűtéses
Termék súlya	30 kg

## Alkatrészrendelés

Alkatrészt a <https://www.novotrading.hu> weboldalról rendelhet az alkatrészrendelés űrlap kitöltésével, vagy a jótállási jegyen szereplő szervizpartnerrel való kapcsolatfelvétellel.

A következő adatok megadására lesz mindenképp szüksége:

- A készülék típusa
- A készülék sorozatszám (S/N szám, közvetlenül a terméken található)
- Alkatrész megnevezése, leírása  
(amennyiben rendelkezésre áll robbantott ábra, az alkatrész ott található száma)

# EK MEGFELELŐSÉGI NYILATKOZAT

(a 16/2008. (VIII. 30.) NFGM, valamint a 8/2016. (XII. 6.) NMHH rendelet előírásai szerint)

Mi, Novotrading Kft., H-1033 Budapest, Szentendrei út 89-95.  
(gyártó)

egyedül, saját felelősségünkre kijelentjük, hogy az alábbi termék:  
(a termék azonosító adatai)

## **NXHW250 Benzinmotoros magasnyomású mosó**

A rendeltetésszerű biztonságos használatnak, valamint az alábbiakban felsorolt vonatkozó előírásoknak

### **M E G F E L E L**

Jelen EK Megfelelőségi nyilatkozathoz alkalmazott előírások és szabványok jegyzéke:

Irányelvek:

2006/42/EK előírás gépekre, szerkezetekre  
2014/30/EU előírás elektromágneses zavar kibocsátására (EMC)  
2011/65/EU egyes veszélyes anyagok elektromos és elektronikus berendezésekben való alkalmazásának  
korlátozásáról (RoHS)  
2016/1628/EU a nem közúti mozgó gépek belső égésű motorjainak a gáz- és szilárd halmazállapotú  
szennyezőanyag-kibocsátási határértékeire és típusjóváhagyására vonatkozó követelményekről

Egyéb műszaki előírás, egyeztetett szabvány:

EN ISO 12100:2010, EN 12601 :2010, ISO 8528-8,  
EN 60335-1:2012/A11:2014, EN 60335-2-79:2012

A motor jóváhagyási száma: e24\*2016/1628\*2017/656SYA1/P\*0050\*00

A tanúsító szerv neve:

**CCQS UK Ltd.,  
Level 7, Westgate House, Westgate Road,  
London W5 1YY, Egyesült Királyság**

A termék CE megfelelőségi jellel került kereskedelmi forgalomba a vonatkozó harmonizált jogszabályok  
előírásainak megfelelően.

Budapest, 2019.09.10.

A nyilatkozattétel helye és kelte



Dobák István  
Ügyvezető

(A gyártó nevében kötelezettség vállalására  
feljogosított aláíró neve, P.H.)

