

EXPERT[®]

PROFESSIONAL

Használati útmutató

Száraz/nedves kettős köszörű

NXBG25W

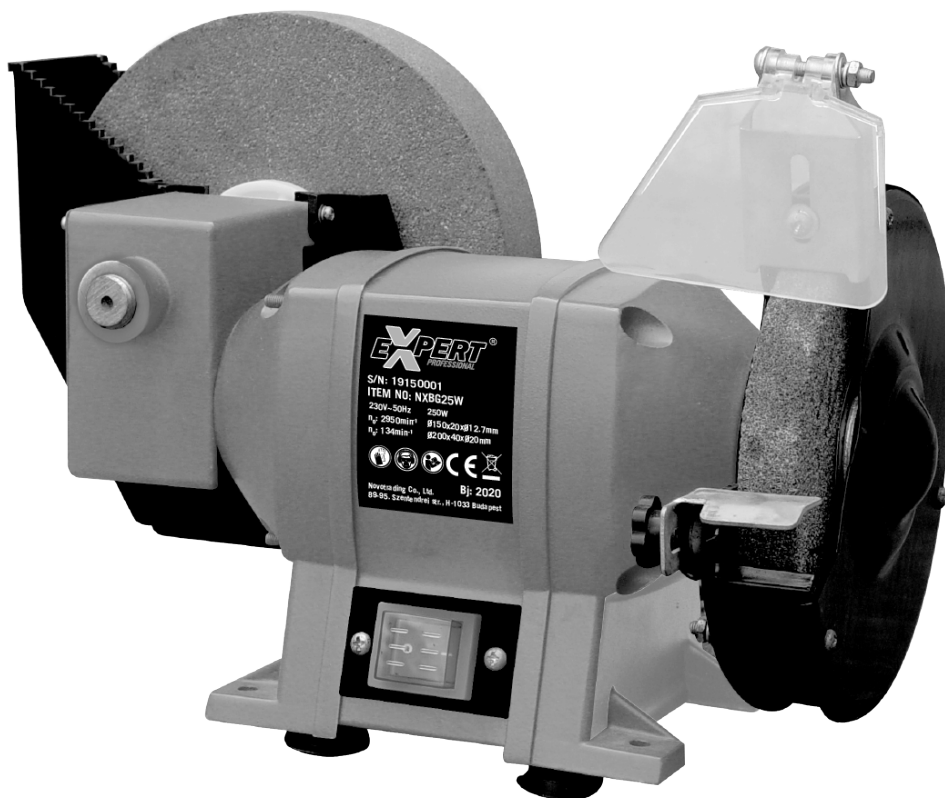

Köszönjük, hogy az EXPERT száraz/nedves köszörű megvásárlása mellett döntött. Ebben a dokumentumban hasznos információkat talál a termék rendeltetésszerű és helyes használatával kapcsolatban, ezért kérjük, olvassa el figyelmesen! Ez az eredeti használati útmutató fordítása.

Biztonság mindeneelőtt! Kérjük feltétlenül olvassa el a Biztonsági Utasításokat is! Azok be nem tartása áramütést, tüzet vagy személyi sérülést okozhat.

Rendeltetésszerű használat

A készülék fém tárgyak, szerszámok köszörülésére és élezésére alkalmas. A készüléket barkács felhasználásra tervezték. Bármely, az említettektől eltérő felhasználás a készülékben kárt tehet. A nem rendeltetésszerű használatból eredő mindennemű kárért a felelősség kizárólag a felhasználót terheli.

Ha a készüléket túlterhelik, túl hosszú ideig használják, az a készülékben kárt tehet, amely helyreállítási költsége a felhasználót terheli.

Figyelmeztetés! Kérjük alaposan olvassa el és értse meg ezt a használati útmutatót a készülék használata előtt, és tartsa meg a leírást a jövőbeni használatra! A készülékét csak is a használati útmutatóval együtt adja át másnak!



Figyelmeztetés! A terméket sose használja gyermekek vagy háziállatok közelében!

A terméket nem használhatják szellemileg sérült vagy érzékelésükben korlátozott személyek, gyermekek, és olyan személyek, akik korlátozottak a mozgásukban vagy fizikumuk nem alkalmas a gép használatára!

Használati idő (S2)

Ennek a szerszám gépnek névleges használati ideje van: S2. Folytonosan maximum 30 percig működtesse! Ezután kapcsolja le, és hagyjon időt a lehűlésre, amíg a gép el nem éri a szobahőmérsékletet, mielőtt újra bekapcsolná maximum 30 percre!

A köszörűgépek indukciós motorjának jellegéből adódóan a készülékek melegednek. Ez nem hiba. Más, 250W-os motorral szerelt száraz-nedves köszörűknél is tapasztalható melegedés. Amennyiben zavarja a melegedés, kérjük használja egyfolytában 10-15 percnél rövidebb ideig a készüléket, majd hagyja lehűlni.

Figyelmeztető szimbólumok

A készülék adatlapján lehetnek jelzések.

Ezek fontos információt jelölnek a termékkel vagy a használatával kapcsolatban.



A készülék használata előtt figyelmesen olvassa el a használati útmutatót.



A készülék használata közben mindig viseljen védőszemüveget.



A készülék használata közben mindig viseljen fülvédőt.



A készülék használata közben mindig viseljen védőkesztyűt.



Megfelel a termékre vonatkozó szabványoknak.



Az elektronikus hulladékok nem tehetők a háztartási hulladék közé. Kérjük vigye el az újrahasznosító üzembe. Kérdezze meg a helyi hatóságot vagy a kereskedőt az újrahasznosítás lehetőségéről.

Általános biztonsági utasítások

Ez a dokumentum fontos információkat tartalmaz elektromos készülékek biztonságos működtetésével kapcsolatban, kérjük olvassa el figyelmesen! Az alább alkalmazott „szerszám gép” fogalom a hálózati elektromos kéziszerszámokat (hálózati kábellel és csatlakozóval) gépeket foglalja magában.

Figyelem! Olvassa el valamennyi előírást. A következőkben leírt előírások be nem tartása áramütésekhez, tűzhöz és/vagy súlyos testi sérülésekhez, illetve a készülék meghibásodásához vezethet. Az ilyen jellegű meghibásodásért és kárért a felelősség kizárólag a felhasználót terheli

Kérjük, feltétlenül olvassa el a használati útmutatót is!

1. Személyi biztonsági előírások

Munka közben mindig figyeljen, ügyeljen arra, amit csinál és meggondoltan dolgozzon a kéziszerszámmal. Ha fáradt, vagy ha kábítószert, vagy alkohol hatása alatt áll, vagy orvosságot vett be, ne használja a szerszámgépet. A szerszámgéppel végzett munka közben már egy pillanatnyi figyelmetlenség is komoly sérülésekhez vezethet.

Viseljen személyi védőfelszerelést és mindig viseljen védőszemüveget. A személyi védőfelszerelések, mint porvédő álarc, csúszás-biztos védőcipő, védősapka és fülvédő használata a szerszámgép használata jellegének megfelelően csökkenti a személyes sérülések kockázatát.

Viseljen megfelelő ruházatot. Ne viseljen bő ruhát vagy ékszereket. Tartsa távol a haját, a ruháját és a kesztyűjét a mozgó részekről. A bő ruhát, az ékszereket és a hosszú haját a mozgó alkatrészek magukkal rántathatják.

Kerülje el a szerszámgép akaratlan üzembe helyezését. Győződjön meg arról, hogy a kapcsoló az „OFF” („Ki”) helyzetben van, mielőtt bedugná a csatlakozó dugót a dugaszolóaljzatba. Ha a szerszámgép felemelése közben az ujját a kapcsolón tartja, vagy a készüléket bekapcsolt állapotban csatlakoztatja az áramforráshoz, az balesetekhez vezethet.

Az szerszámgép bekapcsolása előtt okvetlenül távolítsa el a beállító szerszámokat vagy csavarkulcsokat. A szerszámgép forgó részeiben felejtett beállító szerszám vagy csavarkulcs sérüléseket okozhat.

Ne becsülje túl önmagát. Kerülje el a normálistól eltérő testtartást, ügyeljen arra, hogy mindig biztosan álljon és az egyensúlyát megtartsa. Így az elektromos szerszámgép felett váratlan helyzetekben is jobban tud uralkodni.

Ha a kéziszerszámmal fel lehet szerelni a por elszívásához és összegyűjtéséhez berendezéseket, ellenőrizze, hogy azok megfelelő módon hozzá vannak kapcsolva a készülékhez és rendeltetésüknek megfelelően működnek. Ezen berendezések használata csökkenti a munka során keletkező por veszélyes hatását.

2. Munkavégzés helye

Tartsa tisztán és tartsa rendben a munkavégzés helyét. Rendetlen és megvilágítatlan munkaterületek balesetekhez vezethetnek.

Ne dolgozzon a szerszámgéppel olyan robbanásveszélyes környezetben, ahol éghető folyadékok, gázok, vagy porok vannak. A szerszámgépek szikrákat bocsáthatnak ki, amelyek meggyújthatják a port vagy a gőzöket.

Tartsa távol a gyerekeket és az idegen személyeket a munkahelytől, ha a szerszámgépet használja. Ha elvonják a figyelmét a munkától, könnyen elveszítheti az uralmát a berendezés felett.

3. Szerszámgép

Ne terhelje túl a szerszámgépet. Munkájához csak az arra szolgáló elektromos szerszámgépet használja. Egy alkalmas szerszámgéppel a megadott teljesítménytartományon belül jobban és biztonságosabban lehet dolgozni.

Ne használjon olyan szerszámgépet, amelynek a kapcsolója elromlott. Egy olyan szerszámgép, amelyet nem lehet be- és/vagy kikapcsolni, veszélyes és meg kell javíttatni.

A használaton kívüli szerszámgépet olyan helyen tárolja, ahol azokhoz gyerekek nem férhetnek hozzá. Ne hagyja, hogy olyan személyek használják a szerszámgépet, akik nem ismerik azt, vagy nem olvasták el ezt az útmutatót. A szerszámgépek veszélyesek, ha azokat gyakorlatlan személyek használják.

A készüléket gondosan ápolja. Ellenőrizze, hogy a mozgó alkatrészek kifogástalanul működnek-e, nincsenek-e beszorulva, és nincsenek-e eltörve vagy megrongálódva olyan alkatrészek, amelyek hatással lehetnek a szerszámgép működésére. A megrongálódott részeket a készülék használata előtt javíttassa meg. Sok olyan baleset történik, amelyet a szerszámgép nem kielégítő karbantartására lehet visszavezetni.

Tartsa tisztán és éles állapotban a vágószerszámokat. Az éles vágóélekkel rendelkező és gondosan ápolta vágószerszámok ritkábban ékelődnek be és azokat könnyebben lehet vezetni és irányítani.

A szerszámgépekhez, tartozékokat, betétszerszámokat stb. csak ezen előírásoknak és az adott készüléktípusra vonatkozó használati utasításoknak megfelelően használja. Vegye figyelembe a munkafeltételeket és a kivitelezendő munka sajátosságait. A szerszámgép eredeti rendeltetésétől eltérő célokra való alkalmazása veszélyes helyzetekhez vezethet.

Ellenőrizze a sérült részeket. A szerszámgép további használata előtt a védőeszközöket, illetve más sérült alkatrészt alaposan le kell ellenőrizni annak megállapítása érdekében, hogy rendesen fog-e működni és el fogja-e látni a funkcióját. Ellenőrizze a mozgó alkatrészek illeszkedését, kötését, törését, rögzítését és bármely más feltételt, amely befolyásolhatja a működését. A védőeszközt vagy más sérült alkatrészt megfelelően meg kell javíttatni vagy ki kell cseréltetni a hivatalos szakszervizben a személyi sérülések kockázatának csökkentése érdekében.

Tartsa a szerszámgépet tisztán, szárazon, olaj- és zsírmentesen. Mindig tiszta rongyot használjon a tisztításhoz. A gép tisztításához soha ne használjon fékolajat, benzint, petróleum alapú termékeket vagy oldószereket.

Mielőtt letenné a szerszámgépet, győződjön meg arról, hogy minden mozgó alkatrész megállt.

Elektromos kéziszerszámok

Mielőtt az elektromos kéziszerszámot csatlakoztatja az elektromos hálózathoz, győződjön meg róla, hogy a hálózati feszültség megegyezik a készülék adatlapján feltüntetett feszültséggel.

A készülék csatlakozó dugójának bele kell illeszkednie a dugaszolóaljzatba. A csatlakozó dugót semmilyen módon sem szabad megváltoztatni. Védőföldeléssel ellátott készülékekkel kapcsolatban ne használjon csatlakozó adaptert. A változtatás nélküli csatlakozó dugók és a megfelelő dugaszoló aljzatok csökkentik az áramütés kockázatát.

Ne érjen hozzá a szerszámgéppel földelt felületekhez, mint csövekhez, fűtőtestekhez, kályhákhoz és hűtőszekrényekhez. Az áramütési veszély megnövekszik, ha a teste le van földelve.

Tartsa távol az elektromos szerszámgépet az esőtől és a nedvesség hatásaitól. Ha víz hatol be egy elektromos kéziszerszámba, ez megnöveli az áramütés veszélyét.

Ne használja a kábelt a rendeltetésétől eltérő célokra, vagyis a szerszámot soha ne hordozza, vagy akassza fel a kábelnél fogva és sohase húzza ki a hálózati csatlakozó dugót a kábelnél fogva. Tartsa távol a kábelt hőforrásoktól, olajtól, éles élektől és sarkaktól, mozgó gépkatrészekről. Egy megrongálódott, vagy csomókkal teli kábel megnöveli az áramütés veszélyét.

Ha egy elektromos kéziszerszámmal a szabad ég alatt dolgozik, csak a szabadban való használatra engedélyezett hosszabbítót használjon. A szabadban való használatra engedélyezett hosszabbító használata csökkenti az áramütés veszélyét.

Húzza ki a csatlakozó dugót a dugaszolóaljzataból, mielőtt az elektromos kéziszerszámon beállítási munkákat végez, tartozékokat cserél, vagy a szerszámot tárolásra elteszi. Ez az elővigyázatossági intézkedés meggátolja a szerszám akaratlan üzembe helyezését.

4. Szerviz

A szerszámgépet csak szakképzett személyzet és csak eredeti pótalkatrészek felhasználásával javíthatja. Ez biztosítja, hogy a szerszámgép biztonságos szerszám maradjon.

Az asztali köszörűgépre vonatkozó specifikus biztonsági utasítások

1. Ne használjon sérült vagy eldeformálódott korongot, és ne használjon kefékorongot!
2. Csak a gyártó által javasolt köszörűkorongot használja, amelynek a rajta jelzett sebességértéke megegyezik a szerszámgép teljesítménytábláján jelzett értékkel vagy meghaladja azt!
3. A szikraterelőt igazítsa rendszeresen, ahhoz, hogy kompenzálja a korong kopását a korong és a védőburok között. A védőburok és a korong közötti távolság

olyan kicsi legyen, amennyire csak lehetséges, de semmi esetre se legyen nagyobb, mint 2 mm!

4. A köszörűgépet megfelelő munkaterületre erősítse fel! A munka megkezdése előtt csavarozza fel a gépet 4 db csavarral és csavaranyával egy arra alkalmas, stabil és vízszintes munkaterületre!
5. A száraz köszörűkorong gyártó által javasolt mérete $\varnothing 150 \times 20 \times \varnothing 12,7$ mm. A nedves köszörűkorong gyártó által javasolt mérete $\varnothing 200 \times 40 \times \varnothing 20$ mm.
6. Amikor a száraz köszörűkorong elkopik $\varnothing 91$ mm-es átmérőméretre, a nedves köszörűkorong pedig $\varnothing 140$ mm-es átmérőméretre, kérjük cserélje ki azokat újakra!

További biztonsági utasítások

1. Viseljen védőszemüveget!
2. Mindig védőburkolattal és szemvédővel használja az asztali köszörűgépet!
3. A korong rögzítő csavaranyát ne szorítsa túl!
4. A gép bekapcsolása előtt biztosítsa, hogy a köszörűkorong szabadon képes körbe forogni!
5. Amikor bekapcsolja az asztali köszörűgépet, álljon a szerszám gép oldalsó szélé mellett, és ne az elülső oldalánál! Csak a gép problémamentes indítását követően helyezkedjen el a gép elülső oldalánál, amikor nekilát a munkálatoknak!
6. Az új köszörűkorongot hagyja egy percig üresjáratban forogni, mielőtt munkához lát. Ezzel ellenőrizheti annak állapotát.
7. A korong védőburkolat nélkül ne üzemeltesse a gépet!
8. Ne használja a köszörűgépet vágó műveletekre!



Figyelmeztetés

Csiszolás, fűrészelés, köszörülés, fúrás és más építőmunkálatok alkalmával olyan por keletkezhet, amelyek tartalmaznak bizonyos vegyszereket. Ezek a vegyszerek rákot, születési rendellenességeket okozhatnak, illetve kárt tehetnek a nemzőszervekben.

- Az ólomadalékos festékekből ólom származhat,
- A téglából, cementből és más kőműves termékekből származó kristályos szilikát,
- A vegyszerekkel kezelt faanyagokból arzén és króm.

Az ezeknek az anyagoknak a behatásának mértéke függ a velük folytatott munkavégzés gyakoriságától! Ahhoz, hogy csökkentse ezeknek a vegyszereknek a behatását: biztosítsa, hogy a munkavégzés területe jól szellőztetett, és használjon

jóváhagyott védőfelszerelést, mint például porvédő maszkot, amelyeket a mikroszkopikus részecskék kiszűrésére fejlesztettek ki!

Rendeltetés szerinti használat

Ez a szerszámgép kombinált asztali köszörű és élezőgép, amelyet felszereltek egy nedvesítő tartállyal az élező korong használatához.

A nedves köszörűkorongot felhasználhatja kések, véső és más vágóeszköz élezésére!

A száraz köszörűkorongot felhasználhatja bármilyen vágóeszköz köszörülésére: gyalukés, véső, homorú véső, fordítókés, fúrófej stb.! Kérjük ügyeljen arra, hogy az adott eszközt nem köszörülje túl erősen és túl sokáig, mivel ezekben az esetekben túlhevülhetnek azok!

A készülék részei

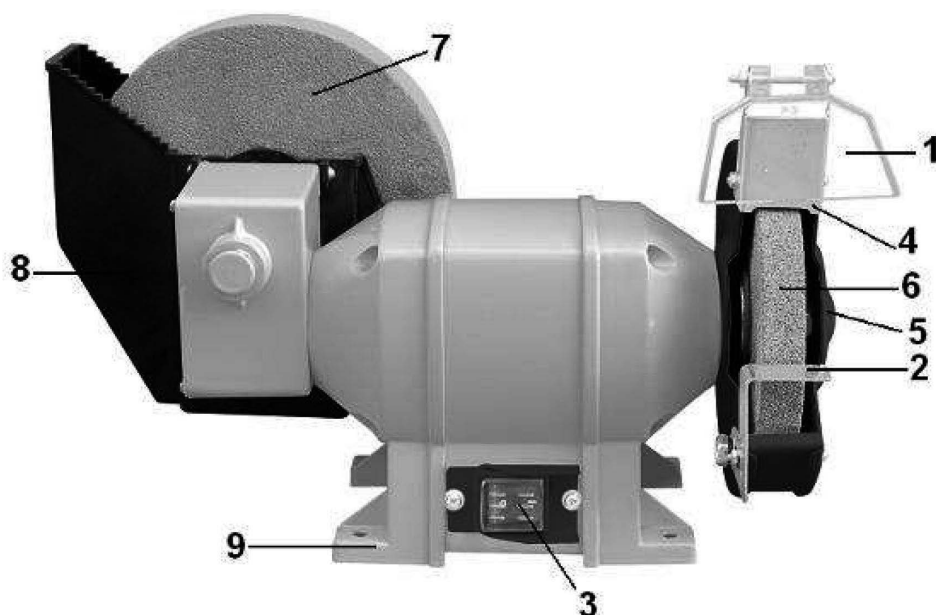

- | | |
|----------------------------|---------------------------------|
| 1. Átlátszó szikrafogó | 6. Száraz köszörűkorong |
| 2. Munkadarab támaszték | 7. Élező (nedves) köszörűkorong |
| 3. Főkapcsoló | 8. Víz tároló |
| 4. Szikrafogó tartó konzol | 9. Alapzat |
| 5. Korong védőburok | |

Összeszerelés

Szerelje össze a szemvédő burkolatot, a szikrafogót (a szemvédő burkolat mögött) és a munkadarab támasztékot a csomagban található csavarokkal! Biztosítsa, hogy a munkadarab támaszték és a szikrafogó közötti tér nem haladja meg a 2 mm-es távolságot a korongtól!

Ajánlott a köszörűgép rögzítése egy állványzathoz vagy egy munkaasztalhoz!

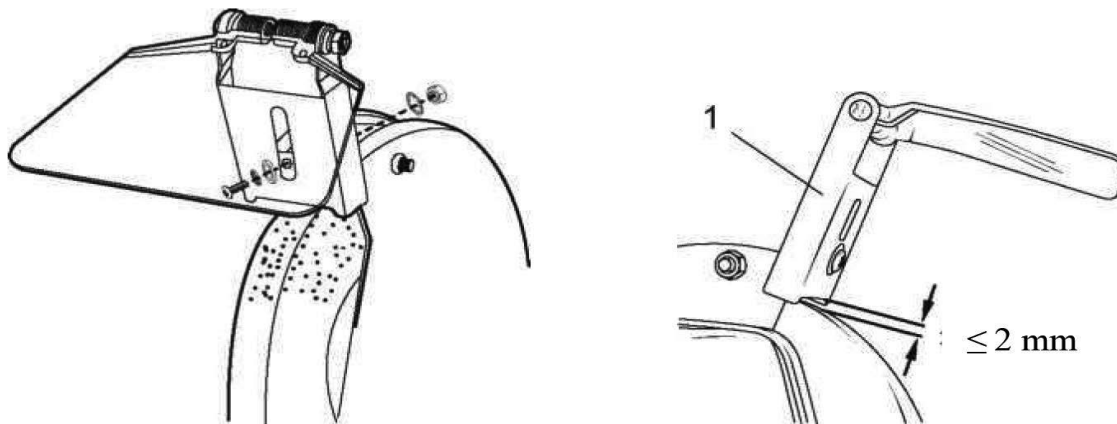

A kettős köszörű biztosítása

Megjegyzés: a kettős köszörű felszereléséhez szükséges alkatrészek nem képezik az árucsomag részét, ezeknek a beszerzéséhez, kérjük, konzultáljon kereskedőjével!

A kettős köszörűt egy stabil felületre csavarozza fel, ezzel biztosítva a biztonságos munkavégzést! Ehhez használja a szerszámgép lábuzatán kialakított 4 nyílást! Javasoljuk, hogy rögzítse a köszörűgépet egy munkaasztal sarkához!

Amikor kiválasztja a rögzítéshez a megfelelő helyet, győződjön meg arról, hogy a dupla köszörű körül is marad elég hely a munkavégzéshez, például, hogy kényelmesen mozgathasson körülötte!

1. Először fúrjon 4 nyílást a kiválasztott felületre a köszörű nyílásainak megfelelően! A legegyszerűbben úgy járhat el, ha a köszörűgépet felhelyezi a kívánt felületre és a lábuzatán található nyílásoknál megjelöli a fúrás helyét egy toll segítségével!
2. Tegye félre egy stabil helyre a köszörűgépet és fúrja ki a 4 nyílás helyét egy arra alkalmas fúrógép segítségével!
3. Ezután helyezze vissza a köszörűgépet a megfelelő pozícióba úgy, hogy a lábuzatán található nyílások lefedjék a frissen fúrt nyílásokat a kiválasztott felületen! Ezután rögzítse a megfelelő csavarokkal és alátétekkel!

Elektromos csatlakozás

1. Csatlakoztassa a gép dugaszát egy hozzá illő hálózati csatlakozóhoz!
2. A csatlakoztatás előtt ellenőrizze, hogy a gép teljesítménytábláján feltüntetett feszültségérték és a gép csatlakozója megfelel a hálózat feszültségértékével!
3. Az asztali köszörűgép mindig földelve kell, hogy legyen, csak földelt hálózathoz csatlakoztassa!

4. Ha a hálózati kábel vagy a csatlakozója sérült, az áramütés veszélyét elkerülendő, javíttassa meg egy szakképzett szerelővel!
5. Használaton kívül, szerviz, valamint olyan kiegészítő vagy alkatrész csere előtt, mint a korongok cseréje, húzza ki a hálózati kábel dugaszát a hálózati aljzatból!

A köszörűkorongok

A száraz köszörűkorong cseréje

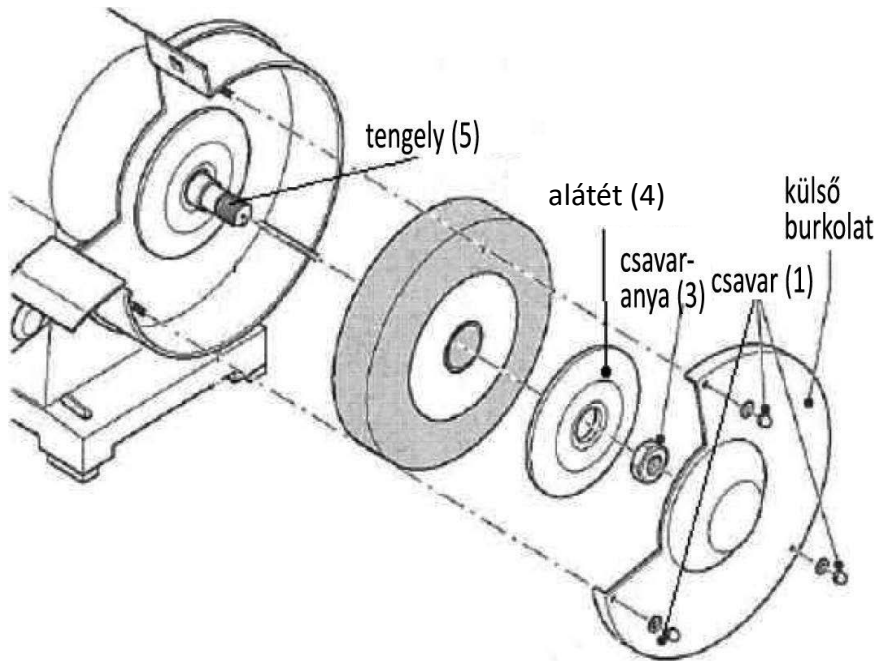

1. Kapcsolja le a köszörűgépet!
2. Távolítsa el a rögzítő csavarokat (1) a külső burkolaton (2) és húzza azt le!
3. Távolítsa el a csavaranyát (3) a tengelyről (5) a csomagban megtalálható csavar kulccsal! A tengely jobb oldalán jobbménetes csavaranya, a bal oldalán balmenetes csavaranya található.
4. Vegye le a külső alátétet (4) a tengelyről (5)!
5. Vegye le a régi korongot, majd helyezze fel az újat a tengelyre! A rögzítése után kézzel ellenőrizze, hogy a korong szabadon körbeforog! Nem szabad, hogy a korong bármihez hozzáérjen!
6. Helyezze vissza az alátétet, a csavaranyákat, és a külső burkolatot!
Kapcsolja be a gépet, és hagyja, hogy a korong üresjáratban forogjon egy percig, ezzel ellenőrizheti, nincs-e repedés vagy törés a korongon!

A nedves köszörűkorong cseréje

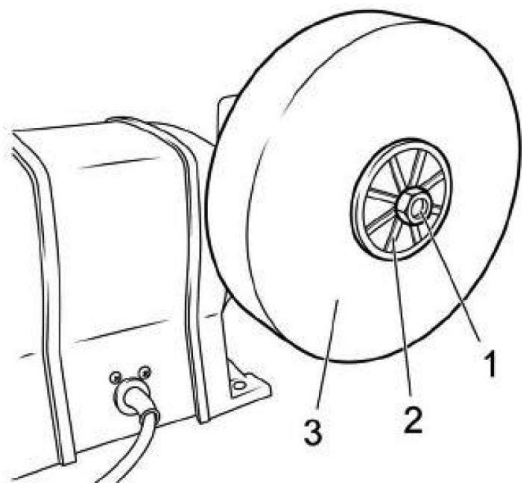

1. Hagyja, hogy a víz kifolyjon a víztartályból!
2. Szerelje le a víztartályt a házról!
3. Lazítsa meg a csavaranyát (1) és távolítsa el az alátéttel (2) együtt!
4. Ezután húzza le a nedves köszörűkorongot (3) a tengelyéről! A mögötte elhelyezkedő alátétet nem kell eltávolítani!
5. Finoman olajozza meg a fémalkatrészeket, ezzel elkerülheti azok rozsdásodását!
6. Helyezze fel az új korongot, majd a megfelelő sorrendben a többi alkatrészt!

A köszörű korongokra vonatkozó utasítások

A korongokat TILOS otthon összebarkácsolt gépezetekre felszerelni! CSAK olyan szerszámgépre szerelje fel, amelyre tervezték! Ezek az óvintézkedések nyilvánvalónak tűnnek, de még így is előfordulnak balesetek, amikor a felhasználók otthon készített gépekre, vagy nem megfelelő szerszámgépre szerelik fel ezeket az alkatrészeket.

Hasonló módon, balesetek forrását jelenti, amikor nagyteljesítményű korongot olyan tengelyre helyeznek fel, amelyet csak kisteljesítményű korong használatra terveztek! A helytelen párosítás eredményeként, a fellépő magasfokú rezgés miatt gyakori az anyagi kár!

Az új korongokat óvatosan csomagolja ki és egy kefe segítségével tisztítsa meg, majd vizsgálja meg a korongot, nem esett-e rajta sérülés a szállítás alatt! Kicsomagoláskor az óvatlan kezelés következtében kárt tehet a korongban. A korong állapotát ellenőrizheti úgy is, hogy egy könnyű, nem fém elemmel finoman rákoppint a korongra! Ez a korong csengésének a tesztje. Az ilyen teszt elvégzésekor a korong legyen száraz és pormentes, mivel, ha ezek a feltételek nem teljesülnek, akkor a korong csengését a por vagy a víz eltompítja! Érdemes figyelembe venni, hogy az organikus kötésű korongok csengése nem lesz olyan tiszta fémes, mint a nem organikus kötésű korongoké! A súlyos korongon, azt tiszta és kemény padlóra helyezve végezze el a tesztet! A könnyű

korongot a tengelyről történő eltávolítását követően az ujjára vagy egy szegecsre felhelyezve is letesztelheti! Ha a letisztított korong csengése tompa, valószínűleg sérült, ezért azt ne használja!

A csiszoló vagy köszörűkorongok minden típusa viszonylag törékeny. Ez igaz az organikus kötésű korongokra is (műgyanta, sellak, gumi), ezért kezelje ezeket is óvatosan!

Ahogy a korongok elkopnak a használat során, az effektív kerületi felszíni sebesség is lecsökken állandó forgósebesség mellett, ez pedig a köszörű hatékonyság csökkenéséhez vezet!

A gép problémamentes működésének biztosítása érdekében, ha a korong kopása során száraz köszörűkorong esetén eléri a 91 mm-es átmérőt és nedves köszörűkorong esetén eléri a 140 mm-es átmérőt, kérjük, cserélje le azt új korongra!

Üzemeltetés

1. Ellenőrizze a szerszámgép, a hálózati kábel, a csatlakozó és a kiegészítő állapotát!
2. Ha sérülést észlel ezeken, SOHA ne használja a gépet annak javítása előtt!
3. Mindig viseljen megfelelő ruházatot és védőfelszerelést!
4. A szerszámgép indítása előtt győződjön meg arról, hogy a gépről eltávolított minden szerelő- vagy állítókulcsot!
5. A bekapcsolás előtt ellenőrizze, hogy minden vágó és kiegészítő alkatrész megfelelően csatlakozik!
6. Használaton kívül, szerviz és alkatrész (pl.: korongok vagy vágóeszközök) cseréje előtt húzza ki a csatlakozót a hálózathoz!
7. A köszörűgép bekapcsolását követően, várjon, amíg a korong eléri a maximum sebességét a munka megkezdése előtt!

A munkavégzésre vonatkozó tanácsok

1. A kettős köszörűvel végzett bármilyen munka előtt, győződjön meg arról, hogy a gépet megfelelően rögzítette a munkaterület felületén, és az nem csúszhat meg!
2. A munkadarabot stabilan tartsa, hogy az ne csúszhasson ki a tartásából!
3. A köszörűgépet csak olyan munkadarabon használja, amelynek mérete megfelelő a gép biztonságos használatához!
4. Az alacsonyteljesítményű gépet ne használja olyan műveletre, amely nagyteljesítményű gépet igényel! A gépet rendeltetése szerint használja! Például a kézi körfűrész ne használja fa vagy farönk gallyazására!
5. 30 perc munkamenet után hagyja pihenni a gépet!
6. Ügyeljen arra, hogy az ujjá és a keze nem érintkezik a köszörűkoronggal!

7. A forgó alkatrész felszerelését követően ellenőrizze annak csatlakozását, majd tesztelje le annak biztonságos működését egy perces üresjáratban maximum forgósebesség mellett! Ilyenkor ügyeljen arra, hogy senki ne álljon a korong forgó élének irányában!
8. Győződjön meg arról, hogy a közelben tartózkodók biztonságos távolságra vannak a munkaterülettől! Az a személy, aki belép a munkaterületre, csak védőfelszerelésben tegye! A munkadarabból leváló darabok vagy a munkafolyamat alatt keletkező szikrák a munkaterületen belül és annak közvetlen közelében sérülést okozhatnak!
9. Ne végezzen műveletet olyan munkadarabon, amelynek mérete túl kicsi ahhoz, hogy biztonságosan megtartsa!
10. Kérjük kapcsolja le a gépet, és húzza ki a hálózatról, ha a köszörűkorongok egyike beragad! Ezután nyissa fel a védőburkolatot és távolítsa el a beragadás okát!
11. A bekapcsolás előtt győződjön meg arról, hogy a munkaterület a kettős köszörűgép körül tiszta és rendezett! Távolítsa el azokat a tárgyakat, amelyek érintkezésbe léphetnek a köszörűgéppel és a köszörűkorongokkal, és megzavarhatják azok biztonságos használatát!
12. A munkadarabot lassan adagolja a köszörűkorongnak, anélkül, hogy nyomást gyakorolna a munkadarabon keresztül a köszörűkorongra!
13. Mindig tartsa szem előtt, hogy mindkét köszörűkorong forog! Ezért biztosítsa, hogy a használaton kívül lévő, forgó köszörűkoronggal nem lép érintkezésbe, mialatt a másik korongon dolgozik!
14. Ne használja a gépet gyúlékony anyagok közelében, mivel a szétrepülő szikrák magas hőmérsékletűek és tüzet vagy személyi sérülést okozhatnak!
15. Kérjük ügyeljen arra, hogy lassan, 15 és 30 fokos szögtartományon belül adagolja a munkadarabot a korongnak!
16. A legjobb köszörű és vágó minőséget csak minimális nyomás mellett érhetjük el! Ha túl nagy nyomás alá helyezi a korongot és túlerőlteti azt, akkor abban kár keletkezik és személyi sérüléshez is vezethet!

Száraz köszörülés

A szemvédő pajzsok beállíthatóak; olyan pozícióba állítsa be azt, hogy rajta keresztül a gép kezelőjének szabad rálátása legyen a munkára!

A munkadarabot mindig a munkadarabtámasztékra helyezze, ezzel biztonságosan alátámaszthatja és vezetheti azt!

Nedves köszörülés

1. Használat előtt ellenőrizze, hogy a leeresztőcsap megfelelő helyen van, a víztárolót (8) töltsse fel házivízzel úgy, hogy a tároló széle alatt 1 centiméterrel maradjon!
2. Használat közben rendszeresen ellenőrizze a vízszintet! Ha szükséges adjon hozzá vizet!
3. Használat után távolítsa el a leeresztőcsapot és ürítse ki a víztárolót!

Karbantartás

Tartsa a szellőztető nyílásokat tisztán és dugulásmentesen, a köszörűgépet rendszeresen tisztítsa meg! Ha használat közben szokatlan dolog történik, kapcsolja le a gépet, húzza ki a hálózatról! Ellenőrizze a gépet, ha szerelésre szorul, egy szakképzett szerelővel javíttassa meg, mielőtt újra használatba veszi! A készülék melegedése nem hiba.

A gép javítását csak szakképzett szerelővel végeztesse el!

A szakképzetlen személy által végzett javítás és karbantartás balesetveszélyhez vezet!

A gép alkatrészcsereje esetén, csak eredeti alkatrészeket használjanak fel!

Tisztítás

A gép burkolatát tisztítsa enyhén nedves ruhadarabbal, ne használjon oldószereket! A tisztítást követően hagyja a gépházat megszáradni!

Tárolás és szállítás

A gépet és annak kiegészítőit és használati utasítását tárolja az eredeti csomagolásában! Így minden alkatrész és információ azonnal a rendelkezésére fog állni.

A szerszámgépet csomagolja be jól vagy használja az eredeti csomagolását, ezzel elkerülheti a szállítás közben felmerülő sérüléseket!

A gépet mindig száraz helyen tartsa!

Utasítások a csiszoló és köszörűkorongokra vonatkozóan

A korongokat rögzítse megfelelően a szállítás alkalmával, hogy azok a szállítás alatt ne mozdulhassanak el, így elkerülve az anyagi kárt! A korongokra ne helyezzen semmilyen súlyt (például öntvényeket vagy szerszámokat)!

A munkához megvásárolt korongokat azok tárolására alkalmas állványokon, tárolóban, rekeszes fiókban is tarthatja! A legtöbb egyszerű vagy kúpos korong tárolható az élein, vagy központos támasztékon!

A kopás minimalizálásának érdekében, a korongokat száraz helyen tárolja, ahol nem éri azokat szélsőséges hőmérsékleti érték! Javasolt a korongokat megjelölni annak a napnak a dátumával, amikor a kereskedőjétől hozzájuk jutott! Először a régebbi korongokat használja fel az újabbak helyett! Ha azok minőségéhez kétség férhet, vagy már több, mint 3 éve használatban vannak, kérjük, konzultáljon a gyártóval az adott korong alkalmasságáról!

Műszaki adatok

Típus:	NXBG25W
Hálózati feszültség:	230 V ~ 50 Hz
Teljesítményfelvétel:	250W
Üresjárat fordulatszám:	
Száraz köszörülés:	2980 fordulat/perc
Nedves köszörülés:	134 fordulat/perc
Korongok mérete:	
Száraz köszörűkorong:	Ø 150 x 20 x Ø 12,7 mm
Nedves köszörűkorong:	Ø 200 x 40 x Ø 20 mm
Hangnyomás L_{pA} :	80,7 dB(A), szórás: K = 3 dB
Hangteljesítmény L_{WA} :	91,7 dB(A), szórás: K = 3 dB

A mérési eredmények az EN 62841 szabványnak megfelelően kerültek meghatározásra.

Alkatrészrendelés

Alkatrészt a <https://www.novotrading.hu> weboldaltól rendelhet az alkatrészrendelés űrlap kitöltésével, vagy a jótállási jegyen szereplő szervizpartnerrel való kapcsolatfelvétellel.

A következő adatok megadására lesz mindenképp szüksége:

- A készülék típusa
- A készülék sorozatszáma (S/N szám, közvetlenül a terméken található)
- Alkatrész megnevezése, leírása
(amennyiben rendelkezésre áll robbantott ábra, az alkatrész ott található száma)

Gyártó: Novotrading Kft., 1033 Budapest, Szentendrei út 89-95. 

EK MEGFELELŐSÉGI NYILATKOZAT

(a 16/2008. (VIII. 30.) NFGM, valamint a 8/2016. (XII. 6.) NMHH rendelet előírásai szerint)

Mi, Novotrading Kft., H-1033 Budapest, Szentendrei út 89-95.
(gyártó)

egyedül, saját felelősségünkre kijelentjük, hogy az alábbi termék:
(a termék azonosító adatai)

NXBG25W Száraz/nedves köszőrű

A rendeltetésszerű biztonságos használatnak, valamint az alábbiakban felsorolt vonatkozó előírásoknak

M E G F E L E L

Jelen EK Megfelelőségi nyilatkozathoz alkalmazott előírások és szabványok jegyzéke:

Irányelvek:

2006/42/EU előírás gépekre, szerkezetekre

2014/35/EU előírás kiefeszültségekkel működő termékekre (LVD)

2014/30/EU előírás elektromágneses zavar kibocsátására (EMC)

2011/65/EU egyes veszélyes anyagok elektromos és elektronikus berendezésekben való alkalmazásának
korlátozásáról (RoHS)

Egyéb műszaki előírás, egyeztetett szabvány:

EN 62841-1:2015, EN 62841-3-4:2017,

EN 55014-1:2017, EN 55014-2:2015, EN 61000-3-2:2014, EN 61000-3-3:2013

A tanúsító szerv neve:

TÜV SÜD Product Service GmbH
Ridlerstrasse 65, D-80339 München, Németország

A termék CE megfelelőségi jellel került kereskedelmi forgalomba a vonatkozó harmonizált jogszabályok
előírásainak megfelelően.

Budapest, 2020.04.07.

A nyilatkozattétel helye és kelte



Dobák István

Ügyvezető

(A gyártó nevében kötelezettség vállalására
feljogosított aláíró neve, P.H.)

